

# C 100 / C BY / C BYT

## Automazioni per applicazioni industriali Automation systems for industrial applications Automatización aplicaciones industriales

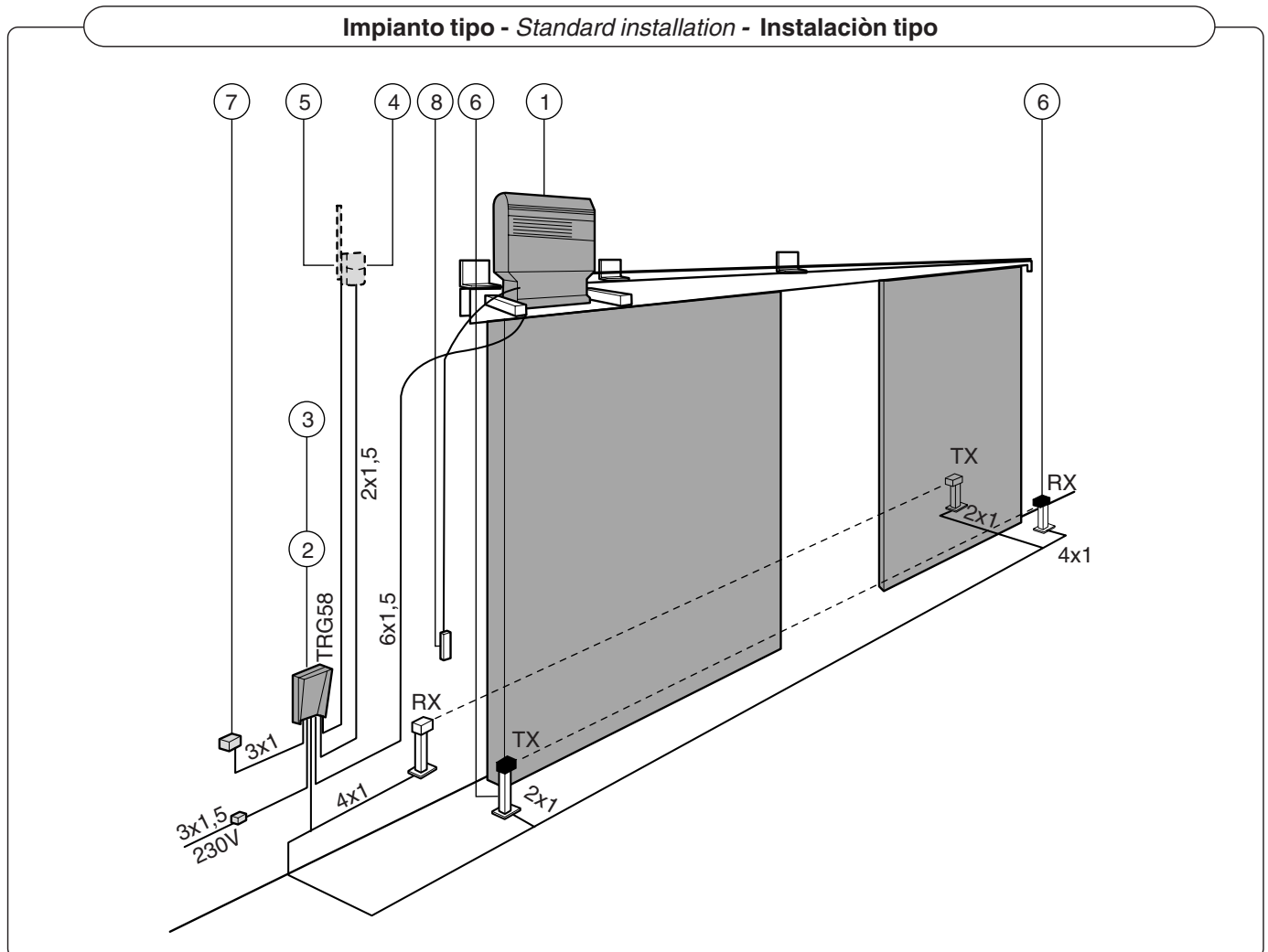

**Impianto tipo**

**Standard installation**

**Instalación tipo**

1. Gruppo C
2. Quadro comando
3. Ricevitore radio
4. Lampeggiatore di movimento
5. Antenna
6. Fotocellule di sicurezza
7. Selettore a chiave
8. Maniglia di sblocco

1. C unit
2. Control panel
3. Radio receiver
4. Flashing movement warning light
5. Antenna
6. Safety photocells
7. Key-operated selector switch
8. Release handle

1. Grupo C
2. Cuadro de mando
3. Radioreceptor
4. Lámpara intermitente de movimiento
5. Antena
6. Fotocélula de seguridad
7. Selector con llave
8. Tirador de desbloqueo

**Descrizione:**

- Motoriduttori idonei alla movimentazione di portoni sezionali, a scomparsa, scorrevoli, a libro, finestre wasistas ed a sporgere, serrande a scorrimento orizzontale o verticale con palo rotante.
- Progettati e costruiti interamente dalla CAME Cancelli Automatici S.p.A.,
- Grado di protezione IP 54.
- Garantiti 24 mesi salvo manomissioni.

**Modelli:**

- C100** - Motoriduttore irreversibile 300W.  
**CBY** - Motoriduttore irreversibile 450W.  
**CBYT** - Motoriduttore irreversibile trifase 600W.

**Accessori di completamento:**

- ZC3-ZC5-ZM2** quadro comando per C BY - C 100.  
**ZT4** quadro comando per C BYT.  
**CCT** catena da 1/2".  
**CGIU** giunto per catena.  
**C1-C2S** per portoni sezionali.  
**C1P-C2P** per portoni scorrevoli, a scomparsa ed a libro.  
**C1-C2F** per finestre wasistas ed a sporgere.  
**C1-C2H** per serrande.  
**CMS** dispositivo di sblocco con maniglia e cordino completo di chiavi personalizzate.  
**CGP** guida per catena e carter di protezione per portoni scorrevoli.

**Attenzione!** Controllate che le apparecchiature di comando, di sicurezza e gli accessori siano originali CAME; ciò garantisce e rende l'impianto di facile esecuzione e manutenzione.

**Description:**

- Gearmotors designed to action sectional doors, folding doors, sliding or hinged doors, wasistas and hinged windows and vertical or horizontal rotating pole shutters.
- Designed and constructed entirely by CAME Cancelli Automatici S.p.A.
- IP 54 protecting rating.
- Guaranteed for 24 months, unless tampered with by unauthorized personnel.

**Models:**

- C100 - 300W** non-reversible gearmotor.  
**CBY - 450W** non-reversible gearmotor.  
**CBYT** - 600W three-phase non-reversible gearmotor.

**Accessories for installation:**

- ZC3-ZC5-ZM2** control panel for C BY - C 100.  
**ZT4** control panel for C BYT.  
**CCT** 1/2" chain.  
**CGIU** coupling for chain.  
**C1-C2S** for sectional doors.  
**C1P-C2P** for sliding doors, folding doors, hinged doors.  
**C1-C2F** for wasistas and hinged windows.  
**C1-C2H** for shutters.  
**CMS** release mechanism with handle and cable, complete with keys.  
**CGP** chain guide and protection casing of sliding gates.

**Attention!** to insure easy installation and conformance with current safety norms, we recommend installation of CAME safety and control accessories.

**Descripción:**

- Motorreductores idóneos para mover puertas seccionales, ocultas, correderas, articuladas, ventanas abatibles y salientes, puertas enrollables con deslizamiento horizontal o vertical con eje rotatorio.
- Diseñado y fabricado enteramente por CAME Cancelli Automatici S.p.A.,
- Grado de protección IP54.
- Garantizado 24 meses, salvo manipulaciones.

**Modelos:**

- C100** - Motorreductor irreversibile 300W.  
**CBY** - Motorreductor irreversibile 450W.  
**CBYT** - Motorreductor irreversibile trifase 600W.

**Accesorios que lo completan:**

- ZC3-ZC5-ZM2** cuadro de mando para C BY - C 100.  
**ZT4** cuadro de mando para C BYT.  
**CCT** cadena de 1/2".  
**CGIU** unión para cadena.  
**C1-C2S** para puertas seccionales.  
**C1P-C2P** para puertas correderas, ocultas y articulados.  
**C1-C2F** para ventanas abatibles y salientes.  
**C1-C2H** para puertas enrollables.  
**CMS** dispositivo de desbloqueo con manilla y cuerda con llaves personalizadas.  
**CGP** guía para cadenas cubierta de protección para puertas de corredera.

**Atención!** Comprobar que los equipos de mando, de seguridad y los accesorios sean originales CAME; lo cual garantiza y facilita el uso y el mantenimiento del aparato.

Tipo	Peso	Alimentazione	Corrente nominale	Potenza	Intermittenza lavoro	Rapporto di riduzione	Coppia	Velocità di rotazione	Condensatore
Type	Weight	Power supply	Nominal current	Power	Duty cycle	Reduction ratio	Torque	Speed of rotation	Capacitor
Tipo	Peso	Alimentación	Corriente nominal	Potencia	Intermit. trabajo	Relación de reduc.	Par	Velocidad de rotac.	Condensador
	Kg	V	A	W	%	i	N.m	rpm	µF
C 100	8.5	230	2.3	300	30	1/32	26 *	42	20
C BY	18.5		4	450			50 *		31.5
C BYT			230 - 400	2 - 1.2	600	50	1/30	50	-

Dati relativi ai valori di alimentazione nominale.

These technical specifications apply when unit is powered at nominal voltage.

Datos relativos a los valores de alimentación nominal.

\*Regolabile mediante quadri comando CAME.

\*Adjustable using CAME control panels.

\*Regulable mediante cuadros de mando CAME.

N.B.: in nessun caso può essere affidata all'irreversibilità del motoriduttore, la sicurezza anticaduta nelle movimentazioni a scorrimento verticale (es: sezionali).

N.B.: when fitted to vertical-opening doors (e.g. sectional doors), the non-reversibility of the gearmotor must never be used as a safety device to prevent accidental falling. A specific safety device must be fitted.

NOTA: durante los movimientos con deslizamiento vertical (ej: seccionales) no se puede, en ningún caso, confiar en la irreversibilidad del motorreductor para la seguridad anticaída.

Misure di ingombro - External dimensions - Dimensiones máximas

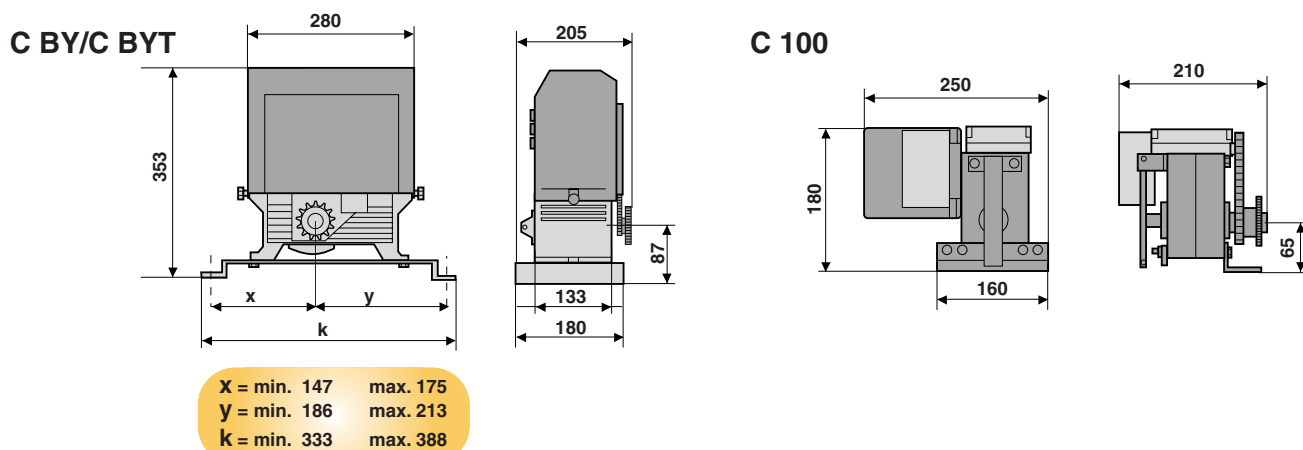

Controlli preliminari - Preliminary checks - Controles preliminares

- Controllare che non vi sia attrito tra parti fisse e mobili e la struttura del serramento sia adeguatamente robusta.

- Check that there is no friction between moving parts and fixed parts and that the structure of the door is sufficiently robust.

- Controbar que no haya roce entre las partes fijas y móviles y la estructura del cerramiento sea adecuadamente robusta.

- Controllare che il percorso dei cavi elettrici sia eseguito secondo le disposizioni di comando e sicurezza (vedi impianto tipo).

- Check that the path of the electrical wiring is in compliance with the safety and control instructions (see Standard installation).

- Controbar que el recorrido de los cables eléctricos esté realizado según las disposiciones de mando y seguridad (véase instalación estándar).

NOTA: le applicazioni che seguono sono solo degli esempi in quanto lo spazio per il fissaggio del motore e degli accessori varia a seconda degli ingombri e pertanto spetta all'installatore la soluzione più idonea.

N.B.: the applications shown below are examples. Since the space available for installation of the motor and the accessories varies, the installer should select the most suitable solution.

NOTA: las aplicaciones siguientes son sólo ejemplos, porque el espacio para la fijación del motor y de los accesorios varía según las dimensiones, por lo tanto es deber del instalador encontrar la solución más idónea.

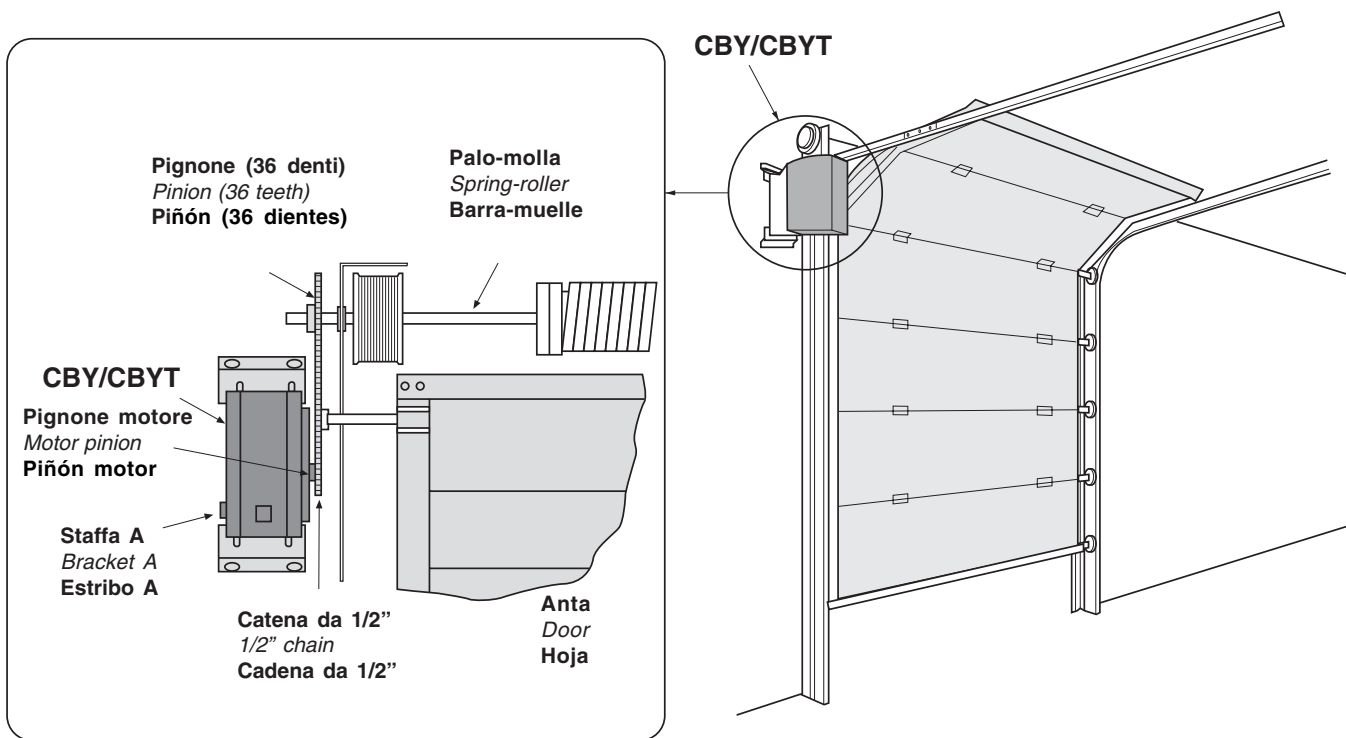

- 1) Portare l'anta a circa metà della corsa.
- 2) Adattare il foro del pignone a 36 denti (accessorio C1-C2S) al Ø del palo-molla e fissarlo con saldatura.
- 3) Fissare il motore col pignone dello stesso allineato col pignone a 36 denti, sbloccarlo (tirare la staffa A) e collegare la catena da 1/2" tra i due pignoni, in modo tale che questa non sia in tensione.

- 1) Move the door to approximately the half-open position.
- 2) Adapt the hole of the 36-tooth pinion (C1-C2S accessory) to suit the diameter of the spring-roller and weld into position.
- 3) Fit the motor with its pinion, in alignment to the 36-tooth pinion. Release the motor by pulling bracket "A" and connect the 1/2" between the two pinion. N.B. The chain should be slightly taut.

- 1) Colocar la hoja a la mitad de la carrera.
- 2) Adaptar el agujero del piñón de 36 dientes (accesorio C1-C2S) al Ø del eje-muelle y fijarlo soldándolo.
- 3) Fijar el motor con el piñón del mismo alineandolo con el piñón de 36 dientes, desbloquearlo (tirar del estribo A) y colocar la cadena de 1/2" entre los dos piñones de manera que no esté sometida a tensión.

Con questa applicazione si ottiene:

This application gives the following performance:

Con esta aplicación se obtiene:

Tipo	Coppia	Giri del pignone Z=36 (con finecorsa di serie)	Velocità di rotazione albero condotto
Type	Torque	Pinion revolutions Z=36 (with standar limit stop)	Speed of rotation of driven shaft
Typ	Par	Giros del piñón Z=36 (con final de carrera de serie)	Velocidad de rotación árbol conducido
	N.m	n°	rpm
C 100	62	14	17.5
C BY	120		18.5
C BYT			

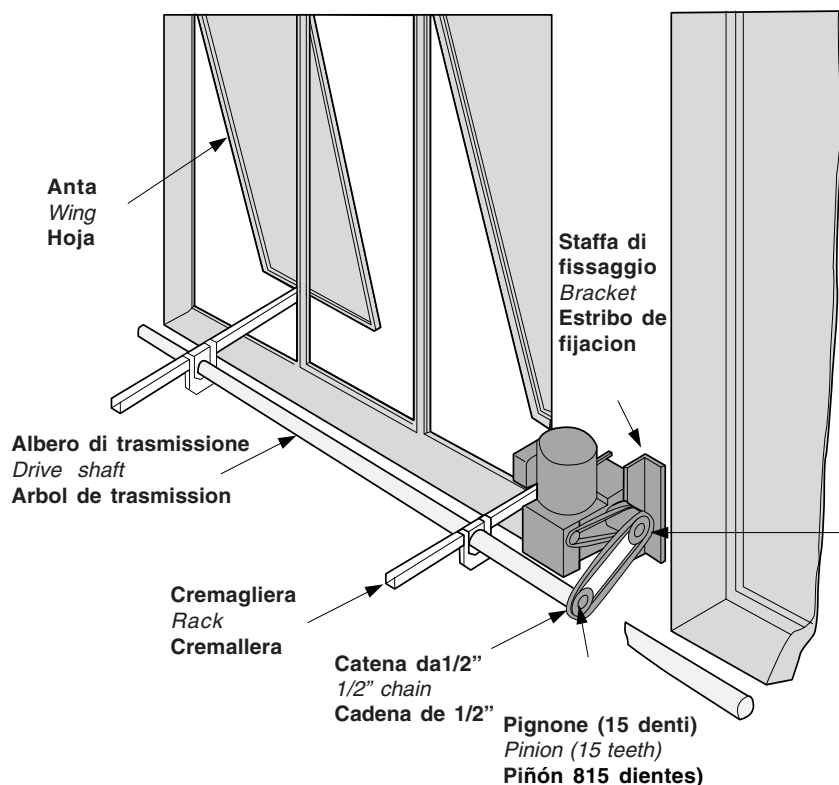
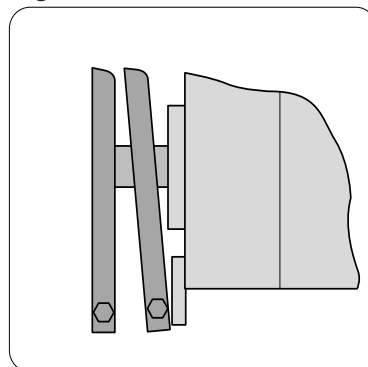

Fig. A



Pignone motore  
Motor pinion  
Piñón motor

1) Portare l'anta/e a circa metà della corsa, fissare il motore e sbloccarlo (fig. A).

2) Inserire nell'albero di trasmissione (da 1") il pignone a 15 denti (accessorio C1-C2F), allineandolo col pignone motore e fissarlo con saldatura. Collegare la catena da 1/2" tra i due pignoni in modo tale che questa non sia in tensione.

1) Move the wing/s to approximately the half-open position, fit the motor and action the release mechanism (fig. A).

2) Fit the 15-tooth pinion (accessory C1-C2F) to the drive shaft (the 1"), in alignment with the motor pinion, and weld into position. Fit the 1/2" chain to the two pinions. The chain should be slightly taut.

1) Colocar la hoja/las hojas a la mitad de la carrera, fijar el motor y desbloquearlo (fig. A).

2) Introducir en el árbol de transmisión (de 1") el piñón de 15 dientes (accesorio C1-C2F), alineandolo con el piñón motor y fijarlo soldándolo. Colocar la cadena de 1/2" entre los dos piñones de manera que no esté sometida a tensión.

Con questa applicazione si ottiene:

*This application gives the following performance:*

Con esta aplicación se obtiene:

Tipo	Coppia	Velocità di rotazione albero condotto
Type	Torque	Speed of rotation of driven shaft
Typ	Par	Velocidad de rotación a rbol conducido
	N.m	rpm
C 100	26	42
C BY	50	45
C BYT		

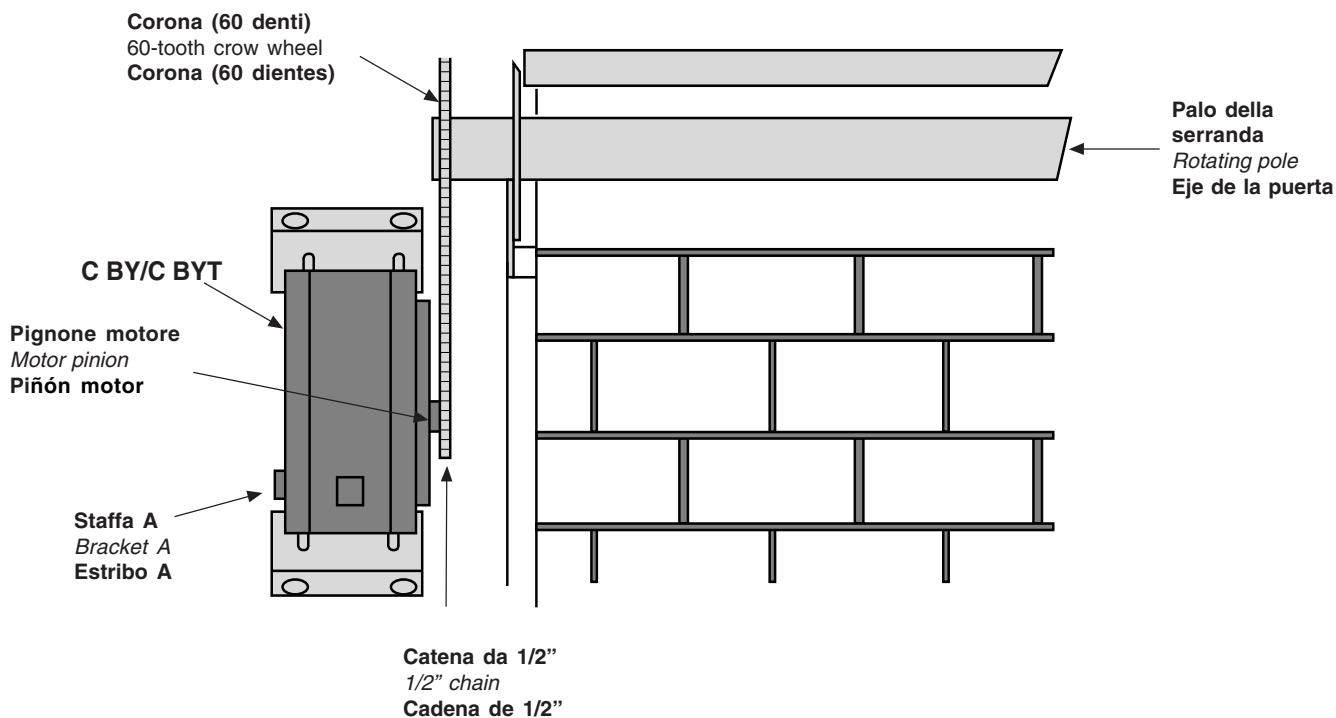

1) Inserire all'estremità del palo della serranda (Ø max. 60.4 mm), la corona e fissarla con saldatura.

2) Fissare il motore col pignone dello stesso allineato con la corona, sbloccarlo (tirare la staffa A) e collegare la catena da 1/2" tra corona e pignone motore in modo tale che questa non sia in tensione.

1) Fit the crown wheel to the extremity of the rotating pole (max. Ø 60.4 mm) and weld into position.

2) Fit the motor with its pinion in alignment with the crown wheel. Release the motor by pulling bracket "A" and connect the 1/2" chain between the crown wheel and the motor pinion. The chain should be slightly taut.

1) Introducir en el extremo del eje de la puerta enrollable (Ø máx. 60.4 mm) la corona y fijarla soldándola.

2) Fijar el motor con el piñón del mismo alineado con la corona, desbloquearlo (tirar del estribo A) y colocar la cadena de 1/2" entre corona y piñón motor de manera que no esté sometida a tensión.

Con questa applicazione si ottiene:

*This application gives the following performance:*

Con esta aplicación se obtiene:

Type	Coppia	Giri della corona Z=60 (con finecorsa di serie)	Velocità di rotazione albero condotto
Type	Torque	Crown wheel revolutions Z=60 (with standar limit stop)	Speed of rotation of driven shaft
Typ	Par	Giros de la corona Z=60 (con final de carrera de serie)	Velocidad de rotación árbol conducido
	N·m	n°	rpm
C 100	100	8.5	10.5
C BY	200		11
C BYT			

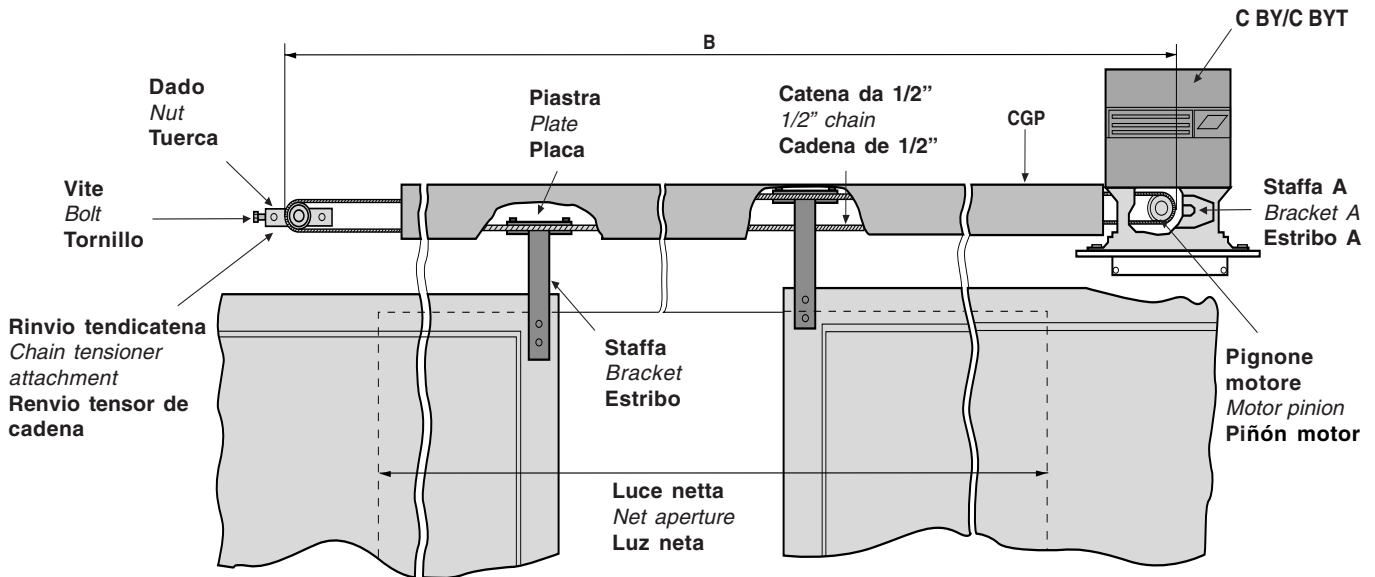

1) Portare le ante a circa metà della corsa, fissare il motore e sbloccarlo (tirare la staffa A).

2) Applicare l'accessorio C1P (per C 100), C2P (per C BY / C BYT) come segue:

- fissare il rinvio tendicatena opposto al motore ed in asse con il pignone dello stesso;
- se presente, fissare la guida per catena (CGP) tra motore e rinvio;
- applicare la catena (la lunghezza della catena, deve essere 2 volte la distanza B). Regolare la tensione della stessa mediante la vite del rinvio e bloccare i dadi. N.B.: la catena non deve essere in tensione;
- fissare gli appositi attacchi (staffe e piastre) prima alla catena e poi alle ante e applicare il carter di protezione (CGP).

1) Move the wings to approximately the half-open position and fit the motor. Release the motor by pulling bracket "A".

2) Fit accessory C1P (for C 100) or C2P (for C BY / CBYT) as follows:

- fit the chain tensioner attachment on the side opposite the motor, in alignment with the motor pinion;
- position the chain guide (CGP, if featured) between the motor and the chain tensioner;
- fit the chain (the length of the chain should be twice distance "B"). Adjust the chain tension by turning the screw on the tensioner, then tighten the nuts securely. N.B.: the chain should be slightly taut;
- fit the brackets and plates first to the chain and then to the wings and fit the protective cover (CGP).

1) Colocar las hojas a la mitad de la carrera, colocar el motor y desbloquearlo (tirar del estribo A).

2) Aplicar el accesorio C1P (para C100), C2P (para CBY / CBYT) de la siguiente manera:

- fijar el rinvio tensor de cadena opuesto al motor y en eje con el piñón del mismo;
- si está presente, fijar la guía para cadena (CGP) entre el motor y el rinvio;
- aplicar la cadena (la longitud de la cadena debe ser el doble de la distancia B). Regular la tensión de la misma mediante el tornillo de la misma y bloquear las tuercas. Nota: la cadena no debe estar sometida a tensión;
- fijar los adecuados ancajes (estribos y placas) primero a la cadena y posteriormente a las hojas y aplicar el cárter de protección (CGP).

Fig. 1

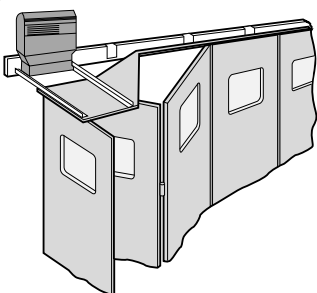
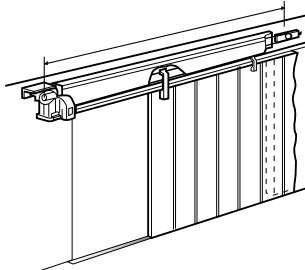

Fig. 2



**Attenzione:** le sopraccitate istruzioni valgono anche su portone scorrevole sia a libro (fig.1) che ad un'anta (fig.2).

*Important:* the instructions shown above are also applicable to book-type sliding doors (fig.1) and single-wing (fig.2).

**Atención!** las instrucciones mencionadas se refieren también a puertas correderas articuladas (fig.1) y a una hoja (fig.2).

Con questa applicazione si ottiene:

*This application gives the following performance:*

Con esta aplicación se obtiene:

Type	Spinta	Apertura * (con finecorsa di serie)	Velocità di traslazione
Type	Thrust	Apertura * (with standar limit stop)	Speed of movement
Typ	Empuje	Apertura * (con final de carrera de serie)	Velocidad de traslación
	N·m	m	m/min
C 100	850	2 - 6	8
C BY	1500	0 - 6.5	8.5
C BYT			

\* Per aperture maggiori (10.5 m), sostituire il pignone del gruppo finecorsa con un pignone a 15 denti (C100) o con pignone da 21 denti (CBY/CBYT), oppure applicare dei finecorsa ausiliari sostituendoli a quelli in dotazione.

*\* For wider apertures (10.5 m), replace the limit stop pinion with a 15-tooth pinion (C100) or a 21-tooth pinion (CBY/CBYT). Alternatively, fit auxiliary limit stops in place of the standard limit stops.*

\* Para aperturas mayores (10.5 m), sustituir el piñón del grupo final de carrera con un piñón de 15 dientes (C100) o con un piñón de 21 dientes (CBY/CBYT), o bien aplicar finales de carrera auxiliares que sustituyan los suministrados.

**Collegamenti elettrici - Electrical connections - Conexiones eléctricas**

Installare il quadro comando e procedere ai collegamenti elettrici come indicato.

*Install the electrical control panel and connect the wiring as indicated.*

Instalar el cuadro de mando y proceder a las conexiones eléctricas según lo indicado.

**Quadro comando per CBYT | control panel for CBYT | Cuadro de mando para CBYT**

**ZT4**

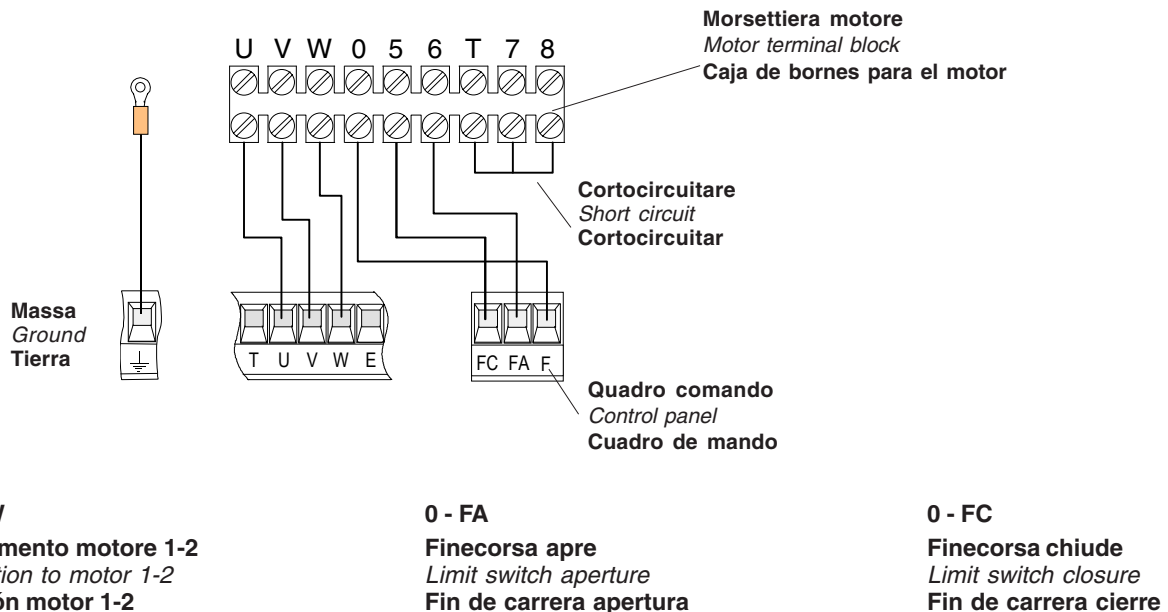

## ZM2

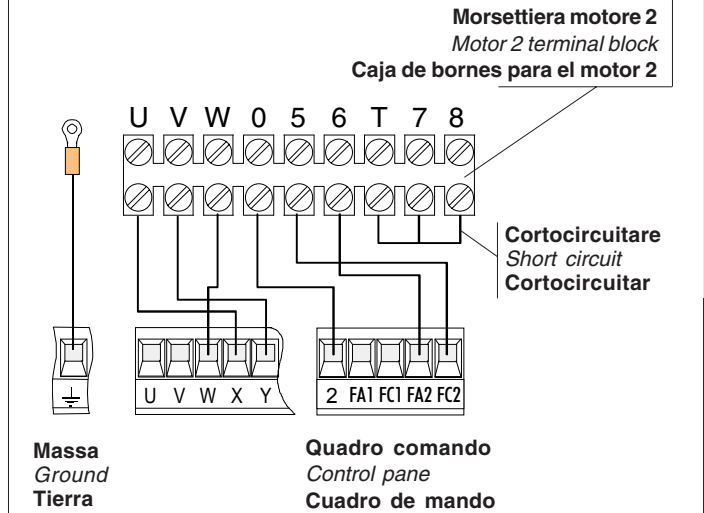
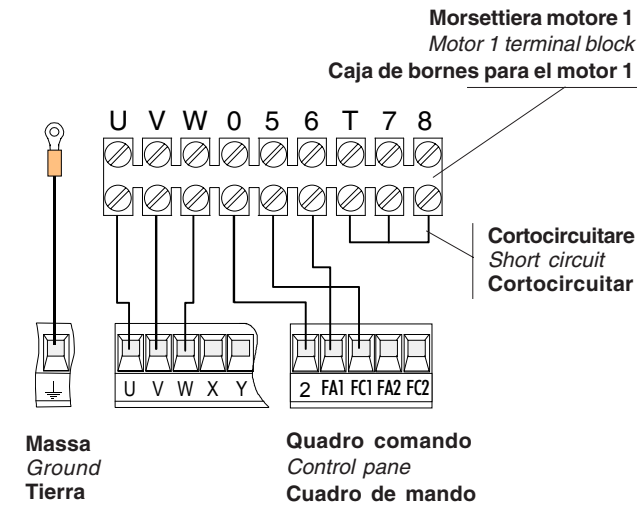

**2 - FA1**  
**Fincorsa apre**  
*Limit switch aperture*  
**Fin de carrera apertura**

**2 - FC1**  
**Fincorsa chiude**  
*Limit switch closure*  
**Fin de carrera cierre**

**U - V - W**  
**Collegamento motore**  
*Connection to motor*  
**Conexión motor**

**2 - FA2**  
**Fincorsa apre**  
*Limit switch aperture*  
**Fin de carrera apertura**

**2 - FC2**  
**Fincorsa chiude**  
*Limit switch closure*  
**Fin de carrera cierre**

**X - Y - W**  
**Collegamento motore**  
*Connection to motor*  
**Conexión motor**

## ZC3 - ZC5

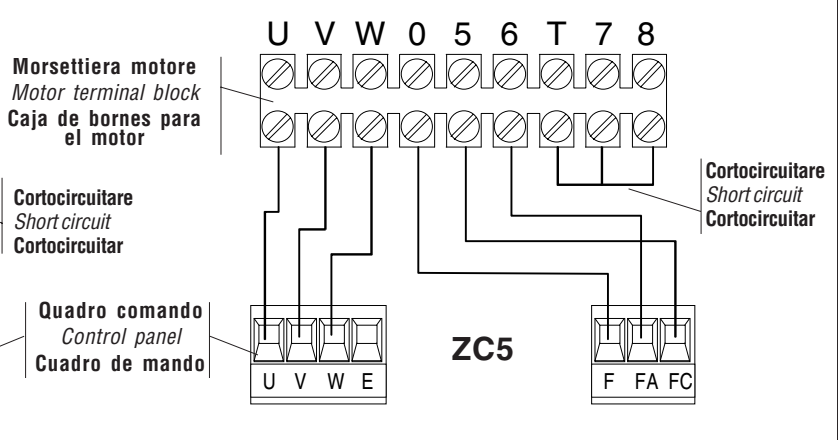
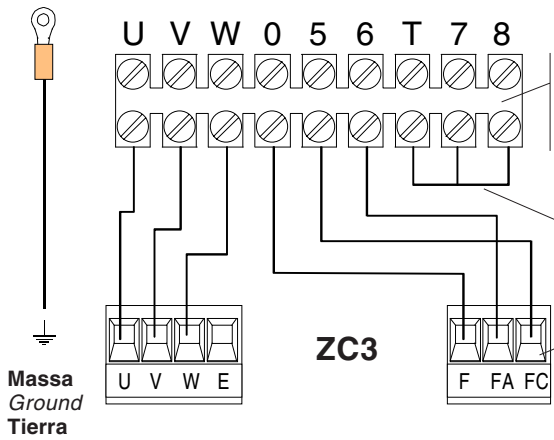

**U - V - W**  
**Collegamento motore 1-2**  
*Connection to motor 1-2*  
**Conexión motor 1-2**

**F - FA**  
**Fincorsa apre**  
*Limit switch aperture*  
**Fin de carrera apertura**

**F - FC**  
**Fincorsa chiude**  
*Limit switch closure*  
**Fin de carrera cierre**

### COLLEGAMENTO DIRETTO MEDIANTE PULSANTI | DIRECT CONNECTION WITH PUSHBUTTONS | CONEXIÓN DIRECTA MEDIANTE PULSADORES

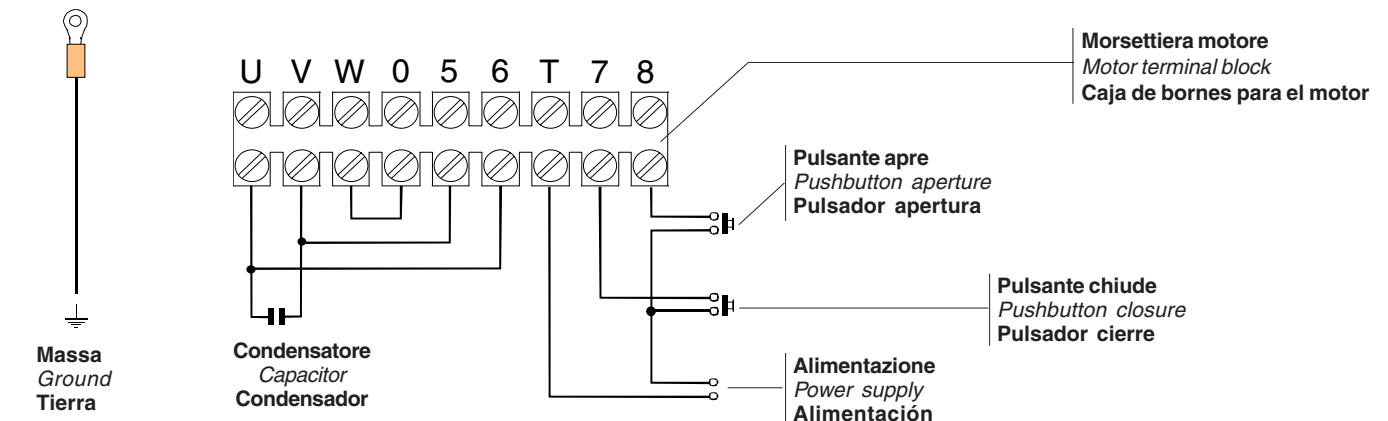

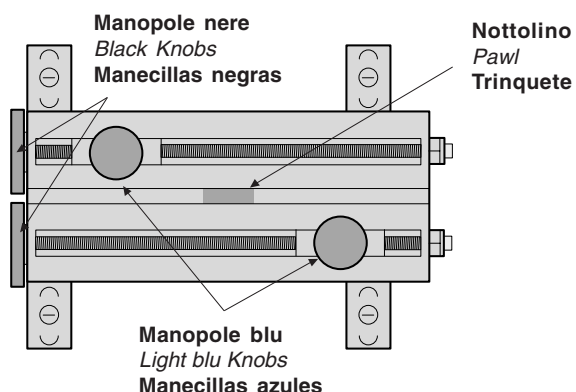
**C BY - C BYT****In apertura**

Portare l'anta/e in posizione di apertura desiderata. Ruotare una manopola nera fino a far inserire il microinterruttore. Bloccare la relativa manopola azzurra.

**In chiusura**

Portare l'anta/e in posizione di chiusura. Ruotare l'altra manopola nera fino a far inserire il microinterruttore. Bloccare la relativa manopola azzurra.

**Aperture**

Move the gate(s) to the desired aperture position. Turn one of the black knobs until the microswitch is tripped, then tighten the corresponding light blue knobs securely.

**Closure**

Move the gate(s) to the closed position. Turn the second black knob until the microswitch is tripped, then tighten the corresponding light blue knob securely.

**En fase de apertura**

Llevar la/s hoja/s en la posición de apertura deseada. Girar una manecilla negra hasta introducir el microinterructor. Bloquear la correspondiente manecilla azul.

**En fase de cierre**

Colocar la/s hoja/s en la posición de cierre. Girar la otra manecilla negra hasta introducir el microinterructor. Bloquear la correspondiente manecilla azul.

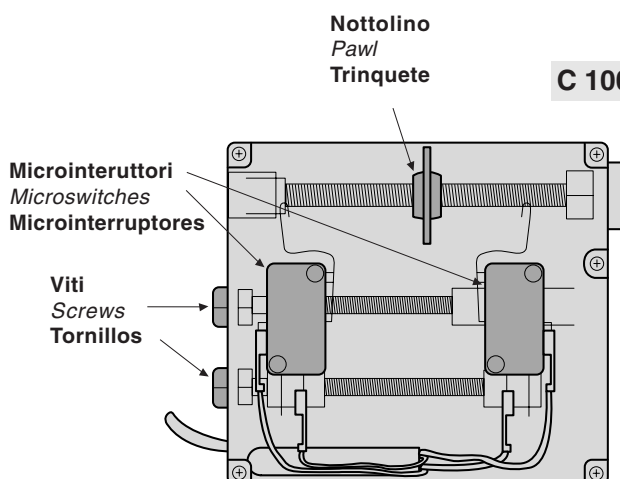
**C 100****In apertura**

Portare l'anta/e in posizione di apertura desiderata. Ruotare una vite fino a far inserire il microinterruttore nel nottolino di scorrimento.

**In chiusura**

Portare l'anta/e in posizione di chiusura. Ruotare l'altra vite fino a far inserire il microinterruttore nel nottolino.

**Aperture**

Move the gate(s) to the aperture position. Turn one of the screws until the microswitch is inserted into the sliding pawl.

**Closure**

Move the gate(s) to the closed position. Turn the second screw until the microswitch is inserted into the sliding pawl.

**En fase de apertura**

Llevar la/s hoja/s en la posición de apertura deseada. Enroscar un tornillo hasta introducir el microinterructor en el trinquete.

**En fase de cierre**

Colocar la/s hoja/s en la posición de cierre. Enroscar el otro tornillo hasta introducir el microinterructor en el trinquete.

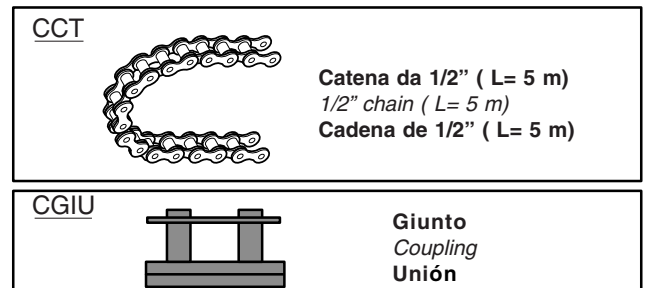
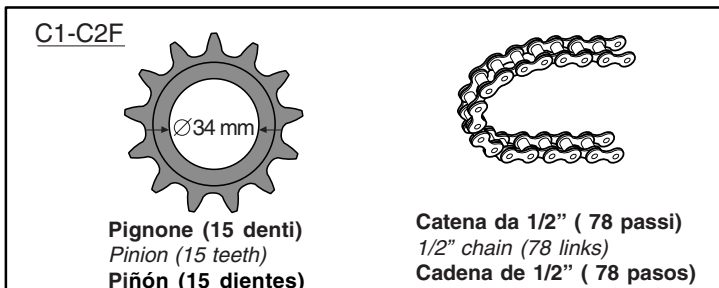
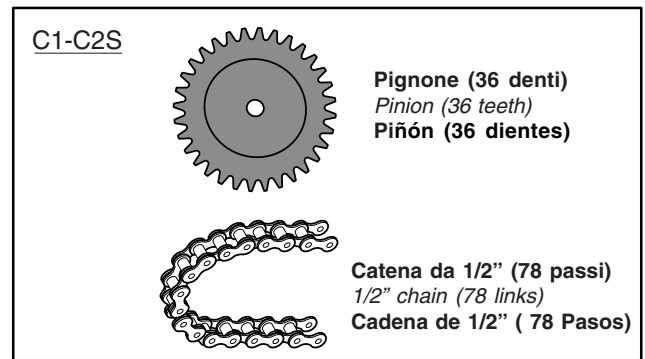
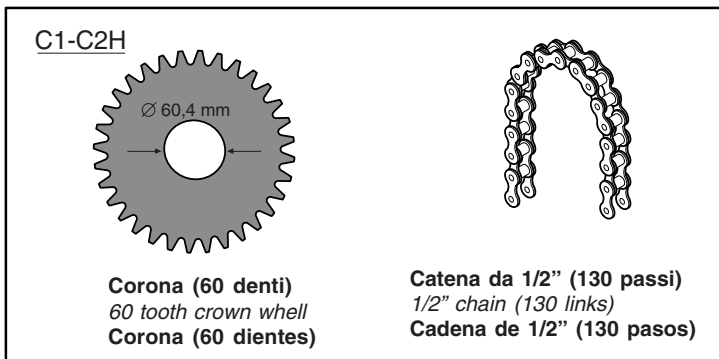
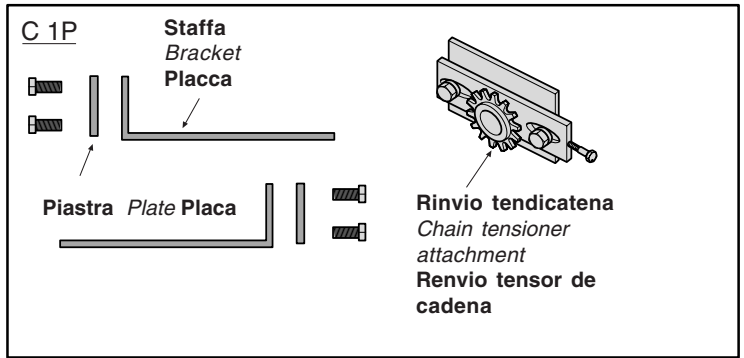
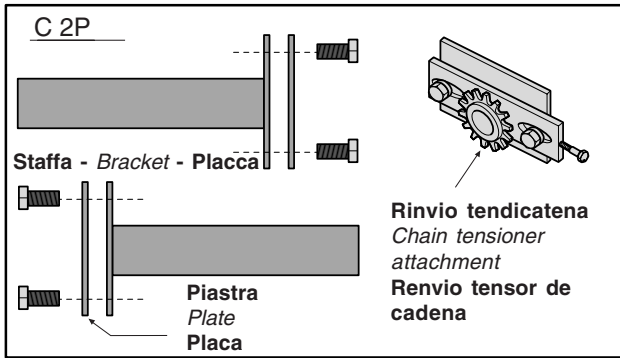
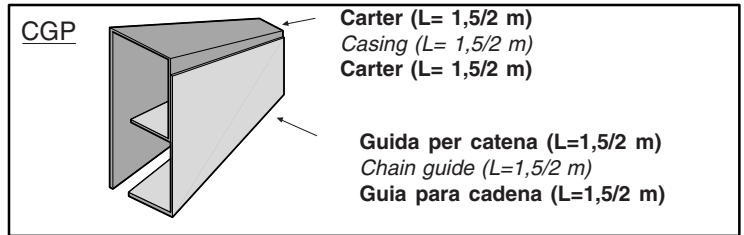

Manutenzioni periodiche - Periodic maintenance - Mantenimiento periódico

Il gruppo non necessita di alcuna manutenzione specifica. Solo come misura cautelativa e in caso di servizio intensivo è opportuno controllare la tensione della catena e le parti di contatto tra struttura fissa e mobile (es. guide e carrelli su portoni scorrevoli e cerniere su quelli a libro, etc.).

*This unit requires no specific maintenance. However, as a precaution and in case of heavy-duty service, it is advisable to check the chain tension and to check for friction between fixed and moving parts (e.g. guides and slides on sliding doors, hinges on book-type doors, etc.).*

El conjunto no necesita ningún mantenimiento específico. Sólo como medida cautelar y en caso de uso intenso es conveniente controlar la tensión de la cadena y las partes de contacto entre estructura fija y móvil (ej.: guías y carretes en las puertas correderas y bisagras en las articuladas, etc.).



# DICHIARAZIONE DEL FABBRICANTE

Ai sensi dell'Allegato II B della Direttiva Macchine 98/37/CE

Allegata alla documentazione tecnica (l'originale della Dichiarazione è disponibile a richiesta)

Data della presente dichiarazione 07/12/2001

I Rappresentanti della

**CAME Cancelli Automatici S.p.A.**  
via Martiri della Libertà, 15  
31030 Dosson di Casier - Treviso - ITALY  
tel (+39) 0422 4940 - fax (+39) 0422 4941  
internet: www.came.it - e-mail: info@came.it

Dichiarano sotto la propria responsabilità che il/i prodotto/i denominato/i ...

**C100 • C-BY • C-BYT**

**C1-P • C1-C2F • C1-C2H • C1-C2S • C2-P  
CCT • CGIU • CGP • CMS**

... sono conformi alle disposizioni legislative Nazionali che traspongono le seguenti Direttive Comunitarie (dove specificatamente applicabili):

DIRETTIVA MACCHINE 98/37/CE  
DIRETTIVA BASSA TENSIONE 73/23/CEE - 93/68/CEE  
DIRETTIVA COMPATIBILITÀ ELETTROMAGNETICA 89/336/CEE - 92/31/CEE  
DIRETTIVA R&TTE 1999/5/CE

Documentazioni tecniche specifiche dei prodotti sono disponibili a richiesta!

Inoltre, dichiara che il/i prodotto/i, oggetto della presente dichiarazione, sono costruiti nel rispetto delle seguenti principali norme armonizzate:

EN 292 PARTE 1<sup>a</sup> E 2<sup>a</sup> SICUREZZA DEL MACCHINARIO.  
EN 12453 CHIUSURE INDUSTRIALI, COMMERCIALI ...  
EN 12445 CHIUSURE INDUSTRIALI, COMMERCIALI ...  
EN 60335 - 1 SICUREZZA NEGLI APPARECCHI AD USO DOMESTICO ...  
EN 60204 - 1 SICUREZZA DEL MACCHINARIO.  
EN 50081 - 1 E 2 COMPATIBILITÀ ELETTROMAGNETICA.  
EN 50082 - 1 E 2 COMPATIBILITÀ ELETTROMAGNETICA.

## AVVERTENZA IMPORTANTE!

È vietato mettere in servizio il/i prodotto/i, oggetto della presente dichiarazione, prima del completamento e/o incorporamento, in totale conformità alle disposizioni della Direttiva Macchine 98/37/CE

Firma dei Rappresentanti

RESPONSABILE TECNICO  
Sig. Gianni Michielan

PRESIDENTE  
Sig. Paolo Menuzzo



# MANUFACTURER'S DECLARATION

As per Enclosure II B of Machinery Directive 98/37/CE

Enclosed with the technical documentation (the original copy of the Declaration is available on request)

Date of the present declaration 07/12/2001

The representatives of

**CAME Cancelli Automatici S.p.A.**  
via Martiri della Libertà, 15  
31030 Dosson di Casier - Treviso - ITALY  
tel (+39) 0422 4940 - fax (+39) 0422 4941  
internet: www.came.it - e-mail: info@came.it

Hereby declare, under their own responsibility, that the product/s called ...

**C100 • C-BY • C-BYT**

**C1-P • C1-C2F • C1-C2H • C1-C2S • C2-P  
CCT • CGIU • CGP • CMS**

... comply with the Italian National Legal Provisions that transpose the following Community Directives (where specifically applicable):

MACHINERY DIRECTIVE 98/37/CE  
LOW VOLTAGE DIRECTIVE 73/23/EEC - 93/68/EEC  
ELECTROMAGNETIC COMPATIBILITY DIRECTIVE 89/336/EEC - 92/31/EEC  
R&TTE DIRECTIVE 1999/5/CE

Specific technical documentation on the products is available on request!

Also, they furthermore represent and warrant that the product/s that are the subject of the present Declaration are manufactured in the respect of the following main harmonized provisions:

EN 292 PART 1 AND 2 MACHINERY SAFETY.  
EN 12453 INDUSTRIAL, COMMERCIAL AND OTHER CLOSING MECHANISMS.  
EN 12445 INDUSTRIAL, COMMERCIAL AND OTHER CLOSING MECHANISMS.  
EN 60335 - 1 SAFETY IN APPARATUS FOR HOME USE.  
EN 60204 - 1 MACHINERY SAFETY.  
EN 50081 - 1 AND 2 ELECTROMAGNETIC COMPATIBILITY.  
EN 50082 - 1 AND 2 ELECTROMAGNETIC COMPATIBILITY.

## IMPORTANT CAUTION!

It is forbidden to market/use product/s that are the subject of this declaration before completing and/or incorporating them in total compliance with the provisions of Machinery Directive 98/37/CE

Signatures of the Representatives

TECHNICAL MANAGER  
Mr. Gianni Michielan

MANAGING DIRECTOR  
Mr. Paolo Menuzzo



# DECLARACION DEL FABRICANTE

De conformidad con el Anexo II B de la Directiva de Máquinas 98/37/CE

Adjunta a la documentación técnica (el original de la Declaración está disponible previa petición)

Fecha de la presente declaración 07/12/2001

Los Representantes de la compañía

**CAME Cancelli Automatici S.p.A.**  
via Martiri della Libertà, 15  
31030 Dosson di Casier - Treviso - ITALY  
tel (+39) 0422 4940 - fax (+39) 0422 4941  
internet: www.came.it - e-mail: info@came.it

Declaran bajo su responsabilidad que el/los producto/s denominado/s ...

**C100 • C-BY • C-BYT**

**C1-P • C1-C2F • C1-C2H • C1-C2S • C2-P  
CCT • CGIU • CGP • CMS**

... cumplen con las disposiciones legislativas nacionales que trasponen las siguientes Directivas Comunitarias (donde específicamente aplicables):

DIRETTIVA DE MÁQUINAS 98/37/CE  
DIRETTIVA DE BAJA TENSION 73/23/CEE - 93/68/CEE  
DIRETTIVA DE COMPATIBILIDAD ELECTROMAGNETICA 89/336/CEE - 92/31/CEE  
DIRETTIVA R&TTE 1999/5/CE

Documentación técnica específica de los productos está disponible previa petición

Los productos objeto de esta declaración están fabricados respetando las siguientes normas armonizadas:

EN 292 PARTE 1<sup>a</sup> Y 2<sup>a</sup> SEGURIDAD DE LAS MÁQUINAS.  
EN 12453 CIERRES INDUSTRIALES, COMERCIALES ...  
EN 12445 CIERRES INDUSTRIALES, COMERCIALES ...  
EN 60335 - 1 SEGURIDAD DE LOS APARATOS PARA USO DOMÉSTICO...  
EN 60204 - 1 SEGURIDAD DE LAS MÁQUINAS.  
EN 50081 - 1 E 2 COMPATIBILIDAD ELECTROMAGNETICA.  
EN 50082 - 1 E 2 COMPATIBILIDAD ELECTROMAGNETICA.

## AVVERTENZA IMPORTANTE!

Está prohibido hacer uso de el/los producto/s, objeto de la presente declaración antes de completarlo/s y/o incorporarlo/s en total conformidad a las disposiciones de la Directiva de Máquinas 98/37/CE.

Firma de los Representantes

RESPONSABLE TÉCNICO  
Sr. Gianni Michielan

PRESIDENTE  
Sr. Paolo Menuzzo

Tutti i dati sono stati controllati con la massima cura. Non ci assumiamo comunque alcuna responsabilità per eventuali errori od omissioni.

All data checked with the maximum care. However, no liability is accepted for any error or omission.

Todos los datos se han controlado con la máxima atención. No obstante no nos responsabilizamos de los posibles errores u omisiones.



ASSISTENZA TECNICA  
NUMERO VERDE  
800 295830  
WEB  
www.came.it  
E-MAIL  
info@came.it



**CAME LOMBARDIA S.R.L.** COLOGNO M. (MI)  
☎ (+39) 02 26708293 ☎ (+39) 02 25490288  
**CAME SUD S.R.L.** NAPOLI  
☎ (+39) 081 7524455 ☎ (+39) 081 7529109  
**CAME (AMERICA) L.L.C.** MIAMI (FL)  
☎ (+1) 305 5938798 ☎ (+1) 305 5939823  
**CAME AUTOMATISMOS S.A.** MADRID  
☎ (+34) 091 5285009 ☎ (+34) 091 4685442  
**CAME BELGIUM N.V.** LESSINES  
☎ (+32) 068 333014 ☎ (+32) 068 338019

**CAME FRANCE S.A.** NANTERRE CEDEX (PARIS) ☎ (+33) 01 46130505 ☎ (+33) 01 46130500  
**CAME GMBH** KORNTAL BEI (STUTTGART) ☎ (+49) 07 15037830 ☎ (+49) 07 150378383  
**CAME GMBH** SEEFELD BEI (BERLIN) ☎ (+49) 03 33988390 ☎ (+49) 03 339885508  
**CAME PL SP.ZO.O** WARSZAWA ☎ (+48) 022 8365076 ☎ (+48) 022 8369920  
**CAME UNITED KINGDOM LTD** NOTTINGHAM ☎ (+44) 01159 210430 ☎ (+44) 01159 210431

**CAME CANCELLI AUTOMATICI S.P.A.**  
DOSSON DI CASIER (TREVISO)  
☎ (+39) 0422 4940 ☎ (+39) 0422 4941

# C 100 / C BY / C BYT

## Automatisations pour applications industrielles Automatisatie voor industriële toepassingen Antriebe für den Gewerblichen Einsatz

### Installation type - Montagevoorbeeld - Standard Montage

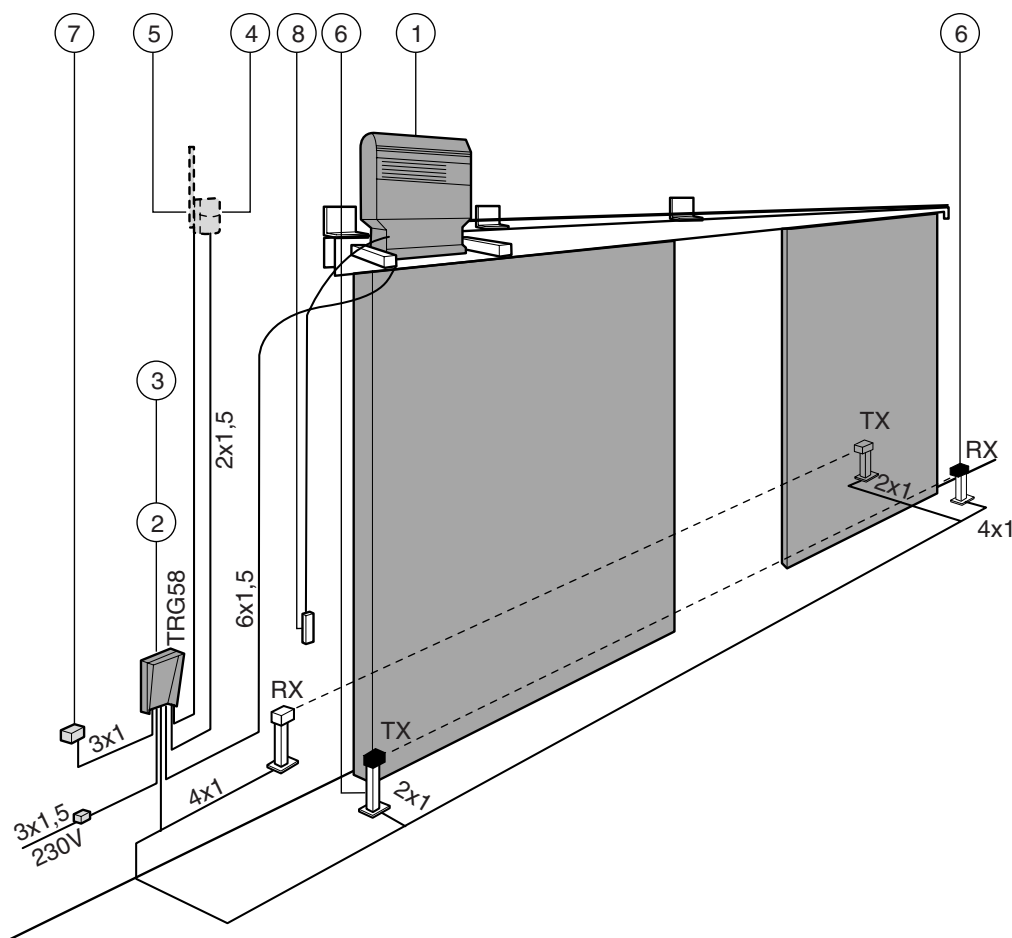

#### Installation type

#### Standaard installatie

#### Standard montage

1. Groupe C
2. Armoire de commande
3. Récepteur radio
4. Clignotant de mouvement
5. Antenne
6. Photocellule de sécurité
7. Sélecteur à clé
8. Poignée de déblocage

1. Motor serie C
2. Stuurkast
3. Ontvanger
4. Flitslamp
5. Antenne
6. Fotocellen
7. Sleutelschakelaar
8. Ontgrendelingssysteem

1. C - Bausatz
2. Steuerung
3. Funkempfänger
4. Blinkleuchte
5. Antenne
6. Sicherheits-Photozelle
7. Schlüsselschalter
8. Entriegelungsgriff

## FRANÇAIS

## Caractéristiques généralés

**Description:**

- Motoréducteurs adaptés au déplacement de portes sectionnelles, basculantes, coulissantes, pliantes, vasistas et fenêtres abattantes, rideaux à glissement horizontal ou vertical avec axe d'enroulement.
- Il a été entièrement conçu et construit par la Société CAME Cancelli Automatici S.p.A.
- Degré de protection IP 54.
- Il est garanti 24 mois sauf en cas d'altérations.

**Modèles:**

- C100** - Motoréducteur irréversible 300W.  
**CBY** - Motoréducteur irréversible 450W.  
**CBYT** - Motoréducteur irréversible triphasé 600W

**Accessoires complémentaires:**

- ZC3-ZC5-ZM2** armoire de commande pour C BY - C 100.  
**ZT4** armoire de commande pour C BYT.  
**CCT** chaîne de 1/2".  
**CGIU** jonction pour chaîne.  
**C1-C2S** pour portes sectionnelles.  
**C1P-C2P** pour portes coulissantes, basculantes et pliantes.  
**C1-C2F** pour vasistas et fenêtres abattantes.  
**C1-C2H** pour rideaux.  
**CMS** dispositif de déblocage avec poignée et cordelette avec clés personnalisées.  
**CGP** Guide pour chaîne et carter de protection pour portails coulissants

**Attention !** Vérifiez que l'appareillage de commande, de sécurité et les accessoires sont des produits originaux CAME afin de garantir l'installation et d'en faciliter le montage et l'entretien.

## NEDERL.

## Algemene Kenmerken

**Beschrijving:**

- Motor speciaal ontworpen voor automatisatie van sectionaalpoorten, vouwdeuren, schuifdeuren, horizontaal of vertikaal sluitende ramen.  
 Ontworpen en geproduceerd door CAME Cancelli Automatici S.p.A.,
- Waterdichtheid IP54.
  - Garantie 24 maanden, behalve bij onoordeelkundig gebruik.

**Types**

- C100 - 300W** - Onomkeerbaar  
**CBY - 450W** - Onomkeerbaar  
**CBYT - 600W** - Onomkeerbaar - driefasig

**Toebehoren:**

- ZC3-ZC5-ZM2:** stuurkasten voor CBY - C 100.  
**ZT4:** stuurkast voor C BYT.  
**CCT:** ketting 1/2".  
**CGIU:** Kettingslotje  
**C1-C2S:** voor sectionaalpoorten  
**C1P-C2P;** voor vouw- en schuifdeuren  
**C1-C2F:** voor klapvensters  
**C1-C2H:** voor gordijnen  
**CMS:** Ontgrendelingssysteem met handgreep en kabel + gepersonaliseerde sleutel  
**CGP:** Beschermingskap voor schuifdeuren.

**Aandacht !** Controleer of de motor, stuurkast, bedienings- en beveiligingstoebereiden van CAME zijn. Hierdoor kunnen problemen tijdens installatie en onderhoud vermeden worden.

## DEUTSCH

## Allgemeine merkmale

**Beschreibung:**

- Getriebemotoren für Sektionaltor-, Versenktor-, Schiebe- und Seiten-Rolltore mit Drehpfosten.
- Vollständigkeit von der CAME Cancelli automatici S.p.a. geolant und hergestellt.
- Schutzklasse IP 54.
- Garantie: 24 Monate, vorbehaltlich unsachgemäßer Handhabung und Montage.

**Modelle:**

- C100** - Irrever. Getriebemotor, 300W.  
**CBY** - Irrever. Getriebemotor, 450W.  
**CBYT** - Irreversibler Getriebemotor, Drehstrom 600W.

**Zubehör auf Anfrage:**

- ZC3-ZC5-ZM2** Steuergerät für C BY - C 100.  
**ZT4** Steuergerät für C BYT.  
**CCT** 1/2"-Kette.  
**CGIU** Kettenkupplung.  
**C1-C2S** für Sektionaltore.  
**C1P-C2P** für Schiebe-, Versenk- und Falttore.  
**C1-C2F** für Kippfenster und ausschwingende Fenster.  
**C1-C2H** für Rolltore.  
**CMS** Entriegelungsvorrichtung mit Griff, Entriegelungsseil und Privatschlüsseln.  
**CGP** Führung für Kette und Schutzabdeckung für Schiebetore.

**Achtung!** Wir empfehlen original CAME-Schalt- und -Sicherheitsvorrichtungen mit entsprechendem Zubehör zu montieren, um die einwandfreie Montage und die problemlose Wartung der Anlage zu gewährleisten.

Type	Poids	Alimentation	Courant nominal	Puissance	Intermittence du travail	Rapport réduction	Couple	Vitesse de rotation	Condensateur
Type	Gewicht	Voeding	Verbruik	Vermogen	Arbeids-tussentijd	Reductie	Koppel	Rotatiesnelheid	Condensator
Typ	Gewicht	Strom-versorgung	Nennstrom	Leistung	Einschaldauer	Reduktions-rap.	Drehmom.	Drehgesch.	Kondensator
	Kg	V	A	W	%	i	N.m	rpm	µF
C 100	8.5	230	2.3	300	30	1/32	26 *	42	20
C BY	18.5		4	450		1/30	50 *	45	31.5
C BYT		230 - 400	2 - 1.2	600	50		50		-

Données relatives aux valeurs d'alimentation nominale.

Deze gegevens werden bereikt tegen een nominaal voltage

Daten der Stromversorgungsnennwerte.

\*Réglable au moyen des armoires de commande CAME.

\*Te regelen door middel van de CAME-stuurkasten.

\*Über CAME-Steuergeräte regelbar.

N.B.: la sécurité antichute dans les mouvements à glissement vertical (ex: portes sectionnelles) ne peut en aucun cas être confiée à l'irréversibilité du motoréducteur.

Bij vertikaal openende deuren (sectionaal-poorten) dient men bijkomende veiligheidsvoorzieningen te plaatsen om te vermijden dat de poort naar beneden kan vallen

Anmerkung: bei Vertikal-Antriebs- und Öffnungssystemen ist die Nichtumkehrbarkeit des Getriebesmotors keinesfalls als Tor-Absturzicherung anzusehen (z.B: Sektionaltore).

Mesures d'encombrement - Buitenafmetingen - Außenabmessungen

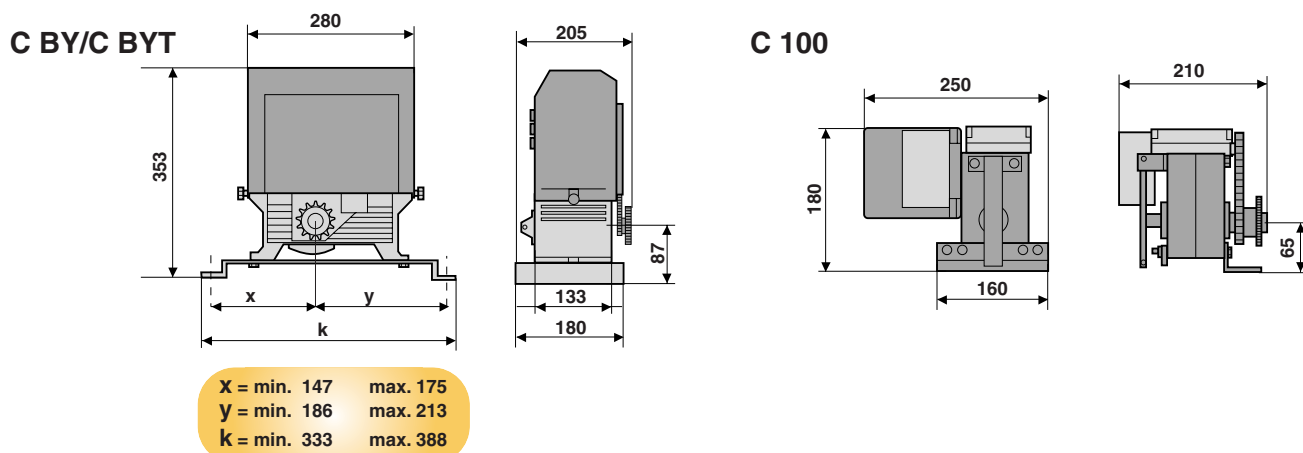

Contrôles préliminaires - Alvoor te installeren - Vorkontrollen

- Contrôler qu'il n'y a pas de frottements entre les parties fixes et les parties mobiles et que la structure du bâti est suffisamment solide.

- Controleer of er tussen de vaste en beweegbare onderdelen geen wrijving is en of het bouwwerk stevig genoeg is.

- Kontrollieren, ob zwischen festmontierten und beweglichen Teilen Reibung entsteht und, ob die Torkonstruktion entsprechend stabil ist.

- Contrôler que le parcours des câbles électriques est effectué selon les dispositions de commande et de sécurité (voir installation type).

- Controleer of de elektrische leidingen voor de bedienings- en beveiligingstoebereiden naar behoren zijn uitgevoerd (zie voorbeeld installatie)

- Kontrollieren, ob die elektrischen Anschlußleitungen der Anordnung der Steuer und Sicherheitsvorrichtungen entsprechend verlegt worden sind (siehe Standardanlage).

REMARQUE: les applications suivantes ne sont données qu'à titre d'exemple car l'espace pour la fixation du moteur et des accessoires varie en fonction des encombrements; c'est donc l'installateur qui doit trouver la solution la plus adaptée.

OPMERKING: De volgende toepassingen gelden enkel als voorbeeld. Iedere praktijksituatie is verschillend. Het is aan de installateur om een geschikte oplossing voor te stellen

ANMERKUNG: die folgenden Montagepläne sind nur als Beispiele anzusehen, da sich die entsprechende Motor und Zubehörmontage den Torabmessungen entsprechend ändert. Es ist daher Aufgabe des Installateurs, die entsprechende und fachgerechte Montage der Anlage zu gewährleisten.

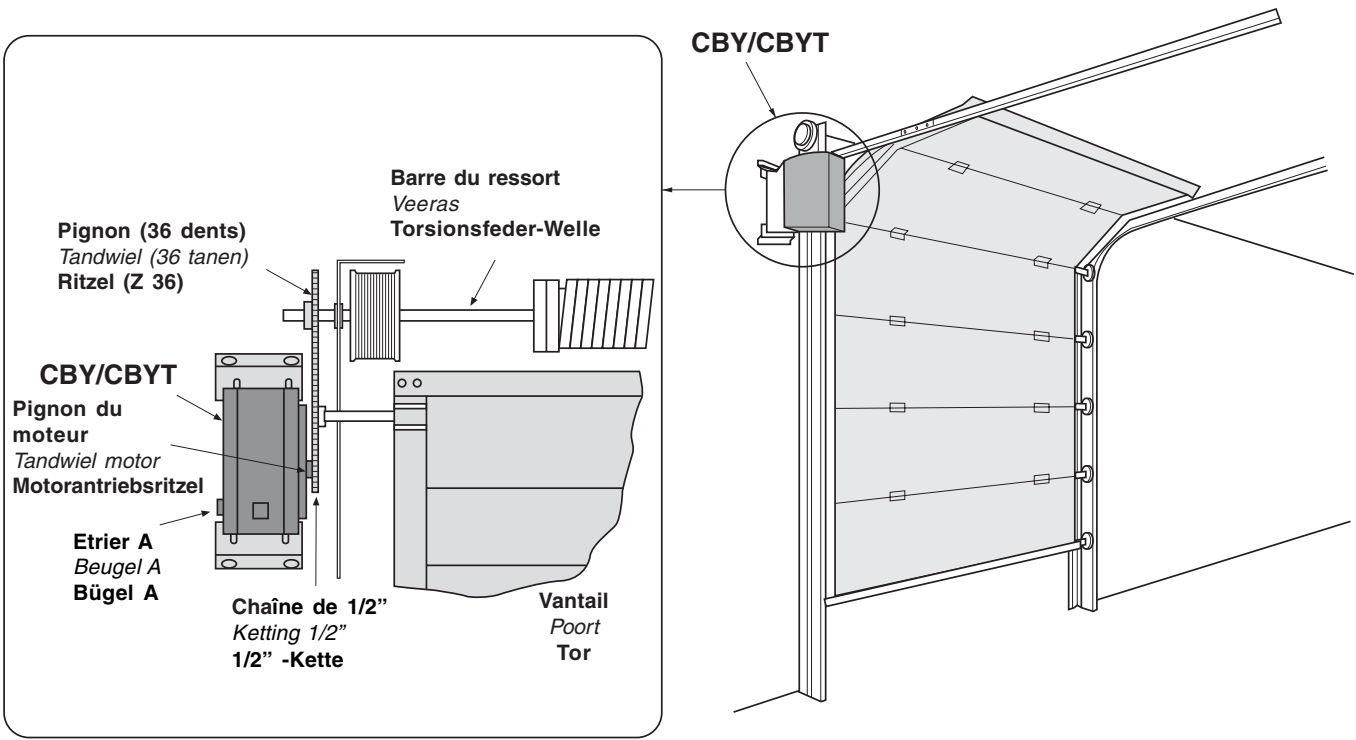

- 1) Amener le vantail à environ mi-course.
- 2) Adapter le trou du pignon à 36 dents (accessoire C1-C2S) au Ø de l'axe-ressort, puis le fixer par une soudure.
- 3) Appliquer le moteur avec son pignon en alignement avec le pignon à 36 dents. Débloquer le moteur (tirer l'étrier A) et relier la chaîne de 1/2" aux deux pignons de façon à ce qu'elle soit légèrement tendue.

- 1) Open de poort tot ongeveer halweg
- 2) Plaats het tandwiel met 36 tanden (toebehoren C1-C2S) op de Ø van de as-veer, las het daarna vast.
- 3) Plaats de motor, ervoor zorgende dat de beide tandwielen in rechte lijn staan. Ontgrendel de motor (trek aan hendel A) en leg de ketting van 1/2" over de beide tandwielen. Zorg ervoor dat de ketting lichtjes gespannen is.

- 1) Tor halb öffnen;
- 2) Den des Ritzel mit 36 Zähnen (Montagesatz C1-C2S) dem der Torsionsfeder-Welle anpassen, den Ritzel montieren und anschweißen.
- 3) Den Motor mit dem Motorantriebsritzel senkrecht in Achse mit dem Ritzel 36 Zähnen montieren, den Motor entsperren (den Bügel A ziehen) und die 1/2"-Kette über die beiden Ritzel legen und leicht spannen.

Avec cette application, on obtient:

Met deze toepassing bereikt men:

Dieses Montagesystem gewährleistet:

Type	Couple	Tours du pignon Z=36 (avec fin de course de série) Omwentelingen tandwiel z=36 (met eindelopen in serie) Antriebsritzelumdrehungen Z=36 (mit serienmäßigen Endschaltern)	Vitesse de rotation arbre entraîné Rotatiesnelheid veeras Antriebswellen-Drehzahl
Type	Koppel		
Typ	Drehmoment		
	N.m	n°	rpm
C 100	62	14	17.5
C BY	120		18.5
C BYT			

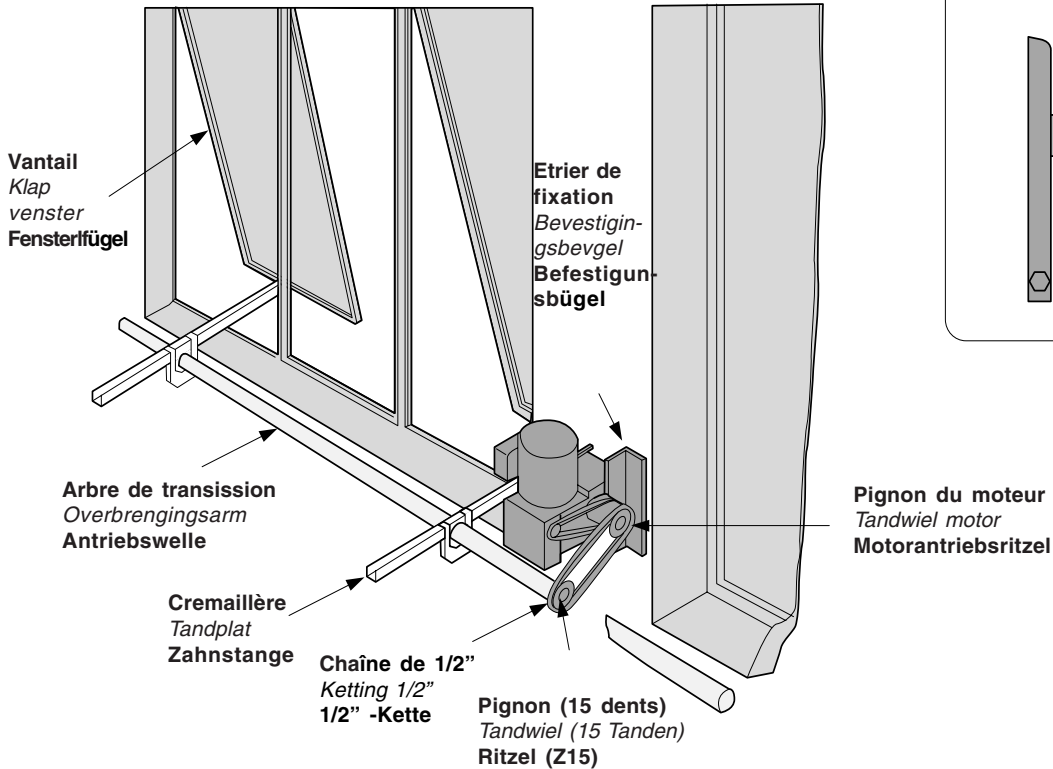

1) Amener le(s) vantail(aux) à environ micourse, fixer le moteur et le débloquent (fig. A).

2) Introduire sur l'arbre de transmission (de 1") le pignon à 15 dents (accessoire C1-C2F), en le positionnant en alignement avec le pignon du moteur, et le fixer par soudure. Re-lia la chaîne 1/2" aux deux pignons de façon à ce qu'elle soit légèrement tendue.

1) Plaats het venster in halfopen toestand, plaats daarna de motor en deblokkeer hem (fig. A).

2) Plaats nu het tandwiel met 15 tanden (toeberehen C1-C2F) op de overbrengingsas (van 1"), zorg ervoor dat beide tandwielen in rechte lijn staan. Las het tandwiel daarna vast. Leg de ketting 1/2" over beide tandwielen en zorg ervoor dat ze licht gespannen is.

1) Fensterflügel halb öffnen den Motor befestigen und entsperren (Abb. A).

2) Den Ritzel mit 15 Zähnen (Montagesatz C1-C2F) achsengleich mit dem Motorantriebsritzel auf die Antriebswelle (die 1") montieren und anschweißen. Die 1/2"-Kette über die beiden Ritzel legen und leicht spannen.

Avec cette application, on obtient:

Met deze toepassing bereikt men:

Dieses Montagesystem gewährleistet:

Type	Couple	Vitesse de rotation arbre entraîné
Type	Koppel	Rotatiesnelheid overbrengings arm
Typ	Drehmoment	Antriebswellen-Drehzahl
	N.m	rpm
C 100	26	42
C BY	50	45
C BYT		

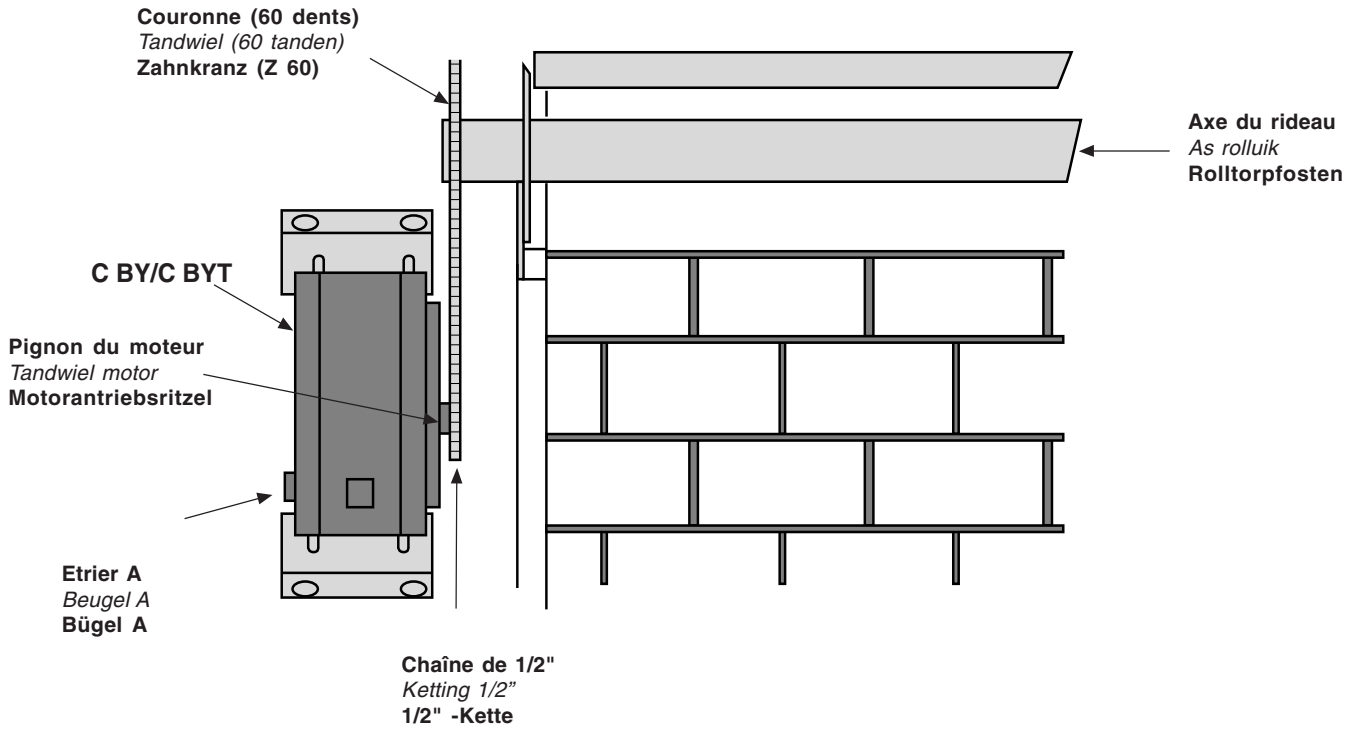

- 1) Introduire, à l'extrémité de l'axe du rideau (Ø max. 64.5 mm), la couronne et la fixer par une soudure.
- 2) Appliquer le moteur avec son pignon en alignement avec la couronne. Débloquer le moteur (tirer l'étrier A) et relier la chaîne de 1/2" de la couronne au pignon de façon à ce qu'elle soit légèrement tendue.

- 1) Plaats het tandwiel op het uiteinde van de as van het rolluik (max. Ø 64.5 mm), en las het daarna vast.
- 2) Plaats de motor en zorg ervoor dat beide tandwielen in rechte lijn staan. Ontgrendel de motor en leg nu de ketting 1/2" over beide tandwielen zodanig dat de ketting licht gespannen is.

- 1) Den Zahnkranz auf das eine Ende des Rolltor-Drehpfostens (max. 60.4 mm) montieren und anschweißen.
- 2) Den Motor mit dem Motorantriebsritzel achsengleich mit dem Zahnkranz montieren, den Motor entsperren (den Bügel A ziehen) und die 1/2"-Kette über Zahnkranz und Motorantriebsritzel legen und leicht spannen.

Avec cette application, on obtient:

Met deze toepassing bereikt men:

Dieses Montagesystem gewährleistet:

Type	Couple	Tours de la couronne Z=60 (avec fin de course de série)	Vitesse de rotation arbre entraîné
Type	Koppel	Omwentelingen tandwiel z=60 (met eindelopen in serie)	Rotatiesnelheid as rolluik
Typ	Drehmoment	Zahnkranzumkehrungen Z=60 (mit serienmäßigen Endschaltern)	Antriebswellen-Drehzahl
	N-m	n°	rpm
C 100	100	8.5	10.5
C BY	200		11
C BYT			

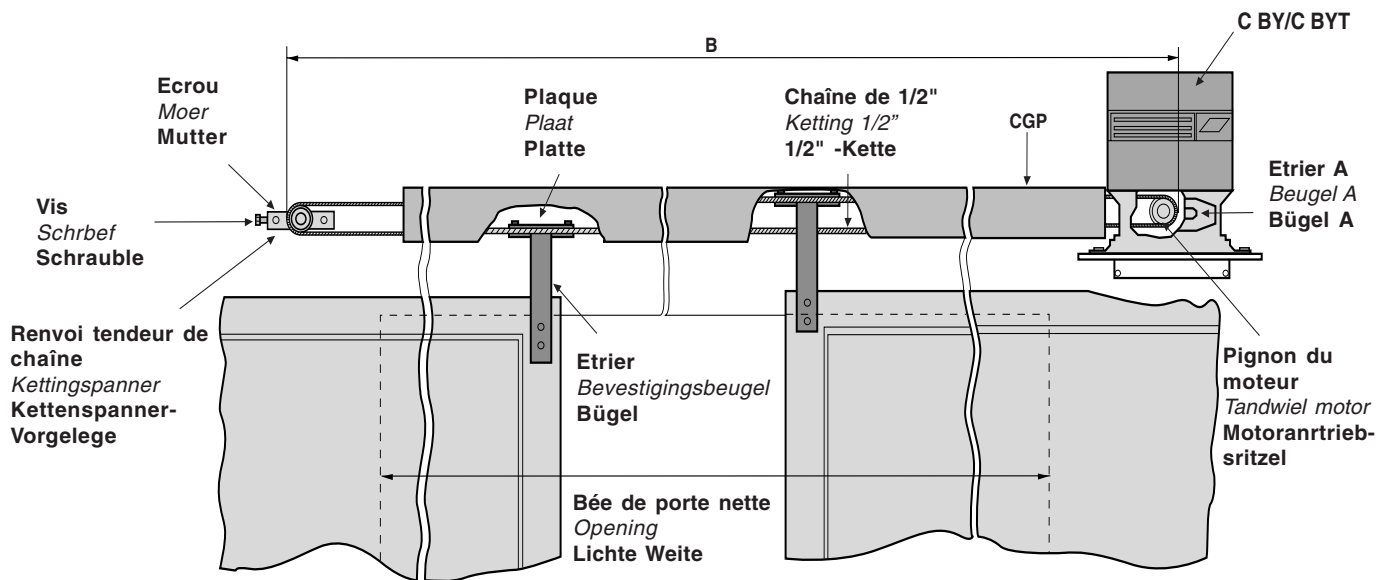

1) Amener les vantaux à environ mi-course, appliquer le moteur et le déblocquer (tirer l'étrier A).

2) Appliquer l'accessoire C1P (pour C100), C2P (pour CBY / CBYT) de la manière suivante:

- fixer le renvoi tendeur de chaîne du côté opposé au moteur et en alignement avec le pignon du moteur;
- s'il y a un guide pour la chaîne (CGP), le placer entre le moteur et le renvoi;
- appliquer la chaîne (la longueur de la chaîne doit être égale à la distance B multipliée par 2). Régler la tension de la chaîne à l'aide de la vis du renvoi et bloquer les écrous. N.B.: la chaîne doit être légèrement tendue;
- fixer les fixations spéciales (étriers et plaques) d'abord à la chaîne puis aux vantaux et appliquer le carter de protection (CGP).

1) Plaats beide vleugels in halfopen toestand, deblokkeer daarna de motor (Trek aan hendel A).

2) Plaats toebehoren C1P (voor C100), C2P (voor CBY / CBYT) op de volgende manier:

- Plaats de kettingspanner aan de andere kant van de motor, in rechte lijn met het tandwiel van de motor;
- Indien er een beschermkap (CGP) geplaatst wordt, plaats die dan tussen de motor en de kettingspanner;
- Plaats de ketting (de lengte van de ketting moet tweemaal afstand B zijn). Regel de spanning door middel van de kettingspanner en blokkeer het geheel. N.B.: de ketting moet licht gespannen zijn;
- Plaats de bevestigingsplaten, eerste aan de ketting en daarna aan de vleugels. Als laatste wordt de beschermkap geplaatst (CGP).

1) Tor halb öffnen, Motor befestigen und entsperren (Bügel A ziehen).

2) Zubehör C1P (für C100), C2P (für CBY / CBYT) folgendermaßen anbringen:

- Kettenspanner-Vorgelege dem Motor gegenüber und achsengleich mit dem Motorantriebsritzel befestigen;
- Kettenführung CGP (wenn vorhanden) zwischen Motor und Vorgelege befestigen;
- Kettenlänge berechnen (2 x Abstand "B") und Kette anbringen. Kettenspannung mittels Vorgelegeschraube einstellen und die Muttern anziehen. Anm.: die Kette muß leicht gespannt sein;
- Die entsprechenden Halterungen (Bügel und Platten) zuerst an der Kette und dann an den Torflügeln befestigen; danach den Schutzkasten (CGP) montieren.

Fig. 1

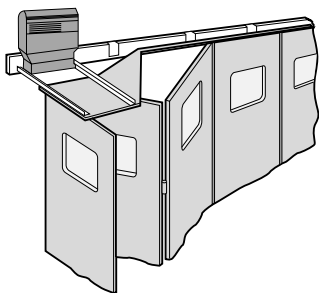
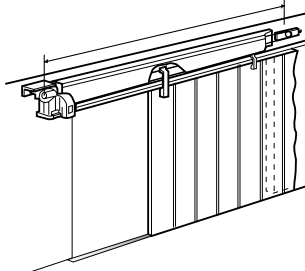

Fig. 2



Attention: les instructions susmentionnées sont aussi valables pour portes coulissantes pliantes (fig.1) ainsi que à un vantail (fig.2).

Opgepast: de hierboven vermelde montagevoorschriften zijn eveneens van toepassing op vouwdeuren (fig. 1) en enkele schuifdeuren (fig. 2)

Achtung! Die obige Montageanleitung gilt auch für Falttore (fig.1) sowie für einflüglige Schiebetore (fig.2).

Avec cette application, on obtient:

Met deze toepassing bereikt men:

Dieses Montagesystem gewährleistet:

Type	Poussée	Ouverture * (avec fin de course de série)	Vitesse de déplacement
Type	Kracht	Opening * (met eindelopen in serie)	Loop en elmeia
Typ	Schub	Öffnung * (mit serienmäßigen Endschaltern)	Lauf-Geschwindigkeit
	N-m	m	m/min
C 100	850	2 - 6	8
C BY	1500	0 - 6.5	8.5
C BYT			

\* Pour de plus grandes ouvertures (10.5 m), substituer le pignon du groupe de fin de course par un pignon à 15 dents (C100) ou par un pignon à 21 dents (CBY/CBYT), ou appliquer des fins de course auxiliaires en les substituant à ceux en dotation.

\* Voor grotere openingen (10.5 m), kan het tandwiel van de eindelopen vervangen worden door een tandwiel met 15 tanden (C100) of door een tandwiel met 21 tanden (CBY/CBYT), of plaats bijkomende eindelopen.

\* Für größere Öffnungsweiten (10.5 m) den Antriebsritzel des Endschaltersatzes gegen einen Antriebsritzel Z 15 (C100) bzw. Z 21 (CBY/CBYT) auswechseln, oder andere Endschalter an Stelle der mitgelieferten

#### Branchements électriques - Elektrische aansluiting - Elektrische Anschlüsse

Installer l'armoire de commande et réaliser les branchements électriques de la manière indiquée.

Plaats de stuurkast en doe de aansluitingen op de volgende manier:

Steuergerät montieren und die elektrischen Anschlüsse wie angegeben ausführen.

#### Armoire de commande pour CBYT | Stuurkast voor CBY-T | Steuergerät für CBYT

### ZT4

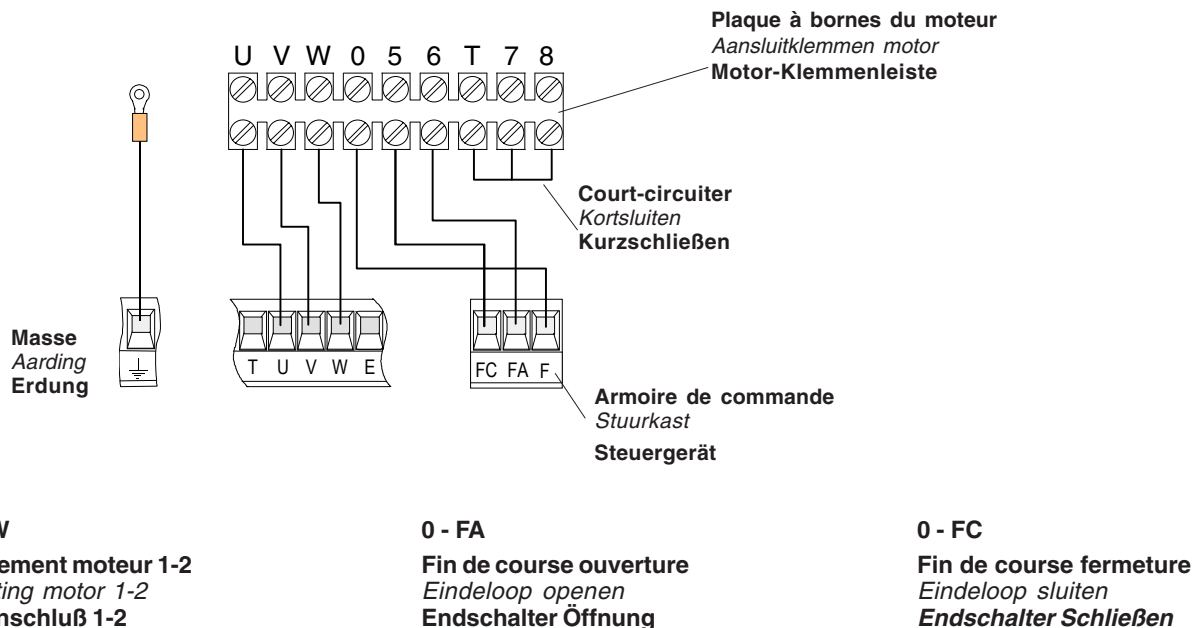

Armoire de commande pour C100 - CBY | Stuurkast voor C100 - CBY | Steuergerät für C100 - CBY  
**ZM2**

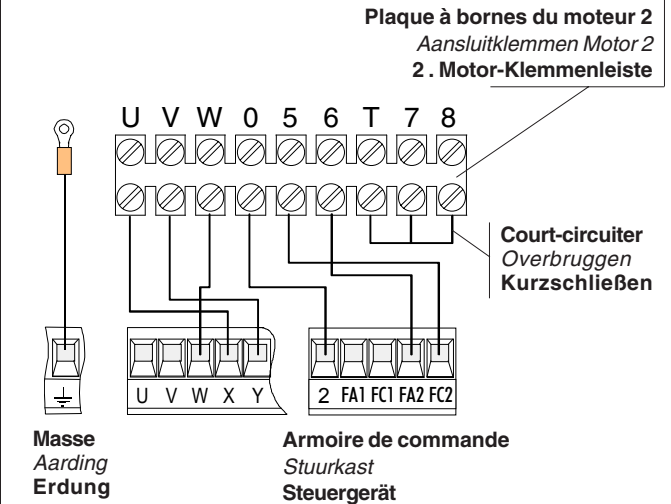
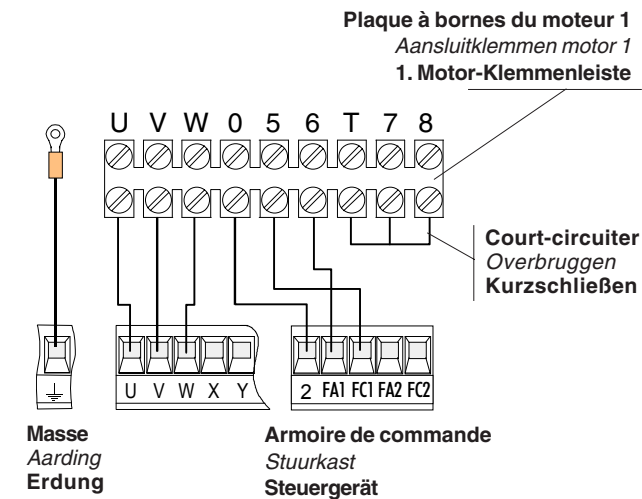

<b>2 - FA1</b>	<b>2 - FC1</b>	<b>U - V - W</b>
Fin de course ouverture	Fin de course fermeture	Branchement moteur
Eindeelopen Endschalter Öffnung	Eindeelopen Endschalter Schließen	Aansluiting motor Motoranschuß

<b>2 - FA2</b>	<b>2 - FC2</b>	<b>X - Y - W</b>
Fin de course ouverture	Fin de course fermeture	Branchement moteur
Eindeelopen Endschalter Öffnung	Eindeelopen Endschalter Schließen	Aansluiting Motor Motoranschuß

Armoire de commande pour C100 - CBY | Stuurkast voor C100 - CBY | Steuergerät für C100 - CBY  
**ZC3 - ZC5**

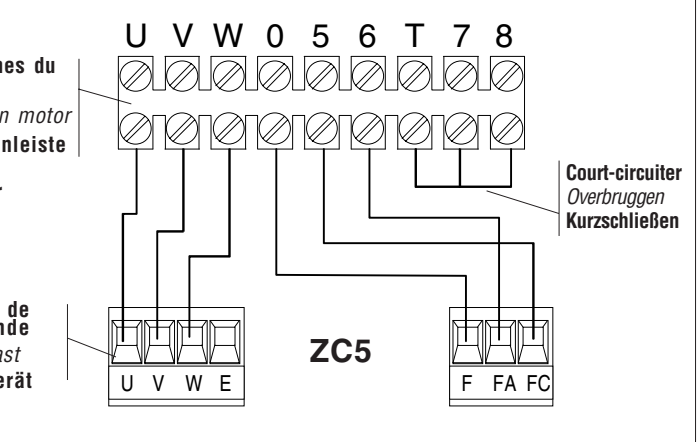
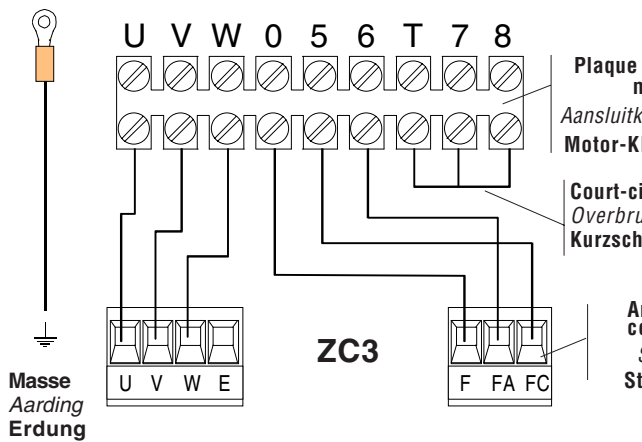

**U - V - W**  
 Branchement moteur 1-2  
 Aansluiting motor 1-2  
 Motoranschuß 1-2

**F - FA**  
 Fin de course ouverture  
 Eindeelopen  
 Endschalter Öffnung

**F - FC**  
 Fin de course fermeture  
 Eindeelopen  
 Endschalter Schließen

BRANCHEMENT DIRECT AU MOYEN DE BOUTONS-POUSOIRS | DIRECTE AANSLUITING MET DRUKKNOPPEN | DIREKTER ANSCHLUß ÜBER TASTEN

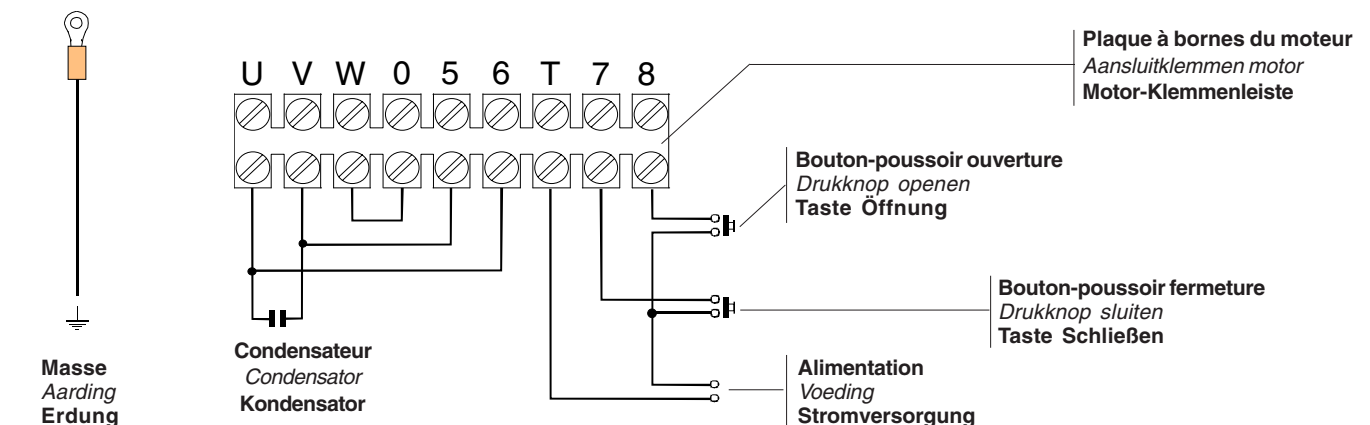

**Boutons noirs**  
Zwarte knoppen  
Schwarze Regelschraube

**C BY - C BYT**

**Cliquet**  
Inkeping  
Mitnehmer

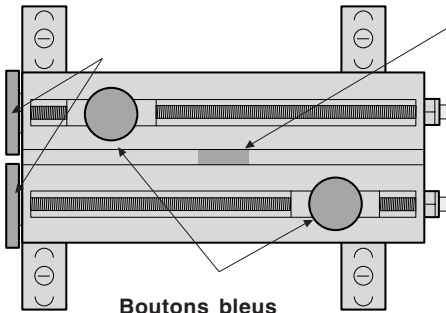

**Boutons bleus**  
Blauwe knoppen  
Hellblaue  
Regelschraube

**En phase d'ouverture**  
Positionner le/s vantail/  
aux de façon à obtenir  
l'ouverture désirée. Faire  
tourner l'un des boutons  
noirs jusqu'à ce que le  
micro-interrupteur soit  
inséré. Bloquer le bouton  
bleu correspondant.

**En phase de fermeture**  
Amener le/s vantail/aux  
en position de fermeture.  
Faire tourner l'autre bouton  
noir jusqu'à ce que le  
micro-interrupteur soit  
inséré. Bloquer le bouton  
bleu correspondant.

*In openingsfase*  
Plaats de poort of vleugel(s)  
in de gewenste open stand.  
Draai aan één van de  
zwarte knoppen tot wanneer  
de microswitch ingedrukt is.  
Blokkeer met de blauwe  
knop

*In sluitingsfase*  
Plaats de poort of vleugel(s)  
in de gewenste gesloten  
stand. Draai aan de andere  
zwarte knop tot wanneer de  
microswitch ingedrukt is.  
Blokkeer met de blauwe  
knop.

**In Öffnungsphase**  
Den/die Torflügel auf die  
gewünschte Öffnungs-  
weite bringen. Eine  
schwarze Regelschraube  
drehen bis der Mikro-  
schalter anspricht, dann  
die entsprechende hell-  
blaue Regelschraube fest  
anziehen.

**In Schließphase**  
Den/die Torflügel in  
Schließstellung bringen.  
Die zweite schwarze  
Regelschraube drehen  
bis der Mikroschalter  
anspricht, dann die ent-  
sprechende hellblaue  
Regelschraube fest  
anziehen.

**Micro-interrupteurs**  
Microschakelaare  
Mikroschalter

**Cliquet**  
Inkeping  
Mitnehmer

**C 100**

**Vis**  
Schroeven  
Schrauben

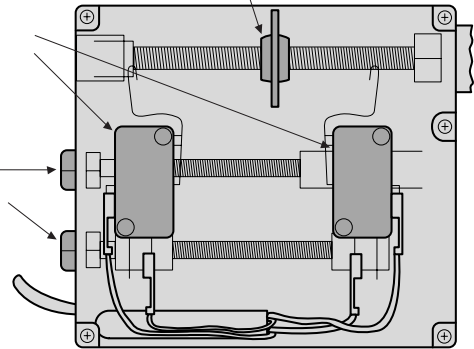

**En phase d'ouverture**  
Positionner le/s vantail/  
aux de façon à obtenir  
l'ouverture désirée. Faire  
tourner l'une des vis jus-  
qu'à ce que le micro-inter-  
rupteur soit inséré dans  
le cliquet de glissement.

**En phase de fermeture**  
Amener le/s vantail/aux  
en position de fermeture.  
Faire tourner l'autre vis  
jusqu'à ce que le micro-  
interrupteur soit inséré  
dans le cliquet.

*In openingsfase*  
Plaats de poort of vleugel(s)  
in de gewenste open fase.  
Draai aan één van de  
schroeven tot de micro-  
switch in de inkeping valt.

*In sluitingsfase*  
Plaats de poort of  
vleugel(s) in de gewenste  
gesloten fase. Draai aan  
de andere schroef tot de  
microswitch in de inkeping  
valt.

**In Öffnungsphase**  
Den/die Torflügel auf die  
gewünschte Öffnungs-  
weite bringen. Eine Sch-  
raube drehen bis der  
Mikroschalter am Mit-  
nehmer einrastet.

**In Schließphase**  
Den/die Torflügel in  
Schließstellung brin-  
gen. Die zweite Schrau-  
be drehen bis der  
Mikroschalter am Mit-  
nehmer einrastet.

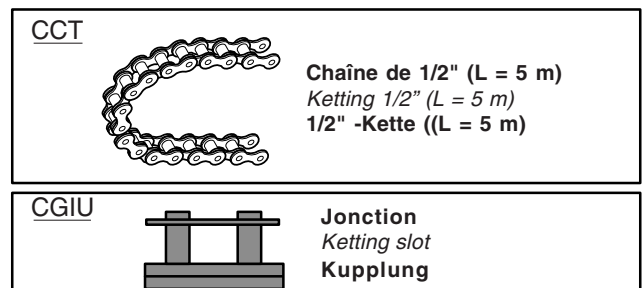
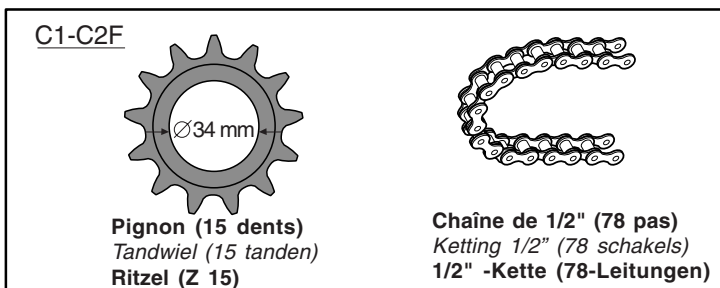
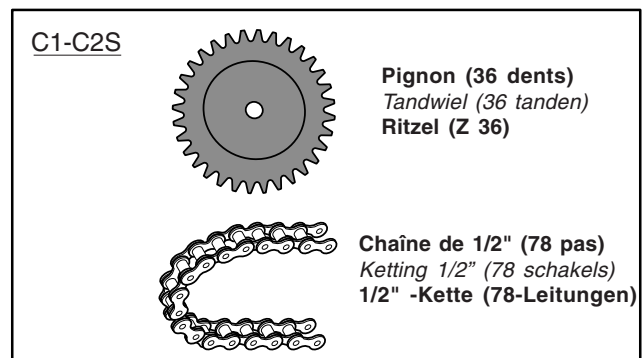
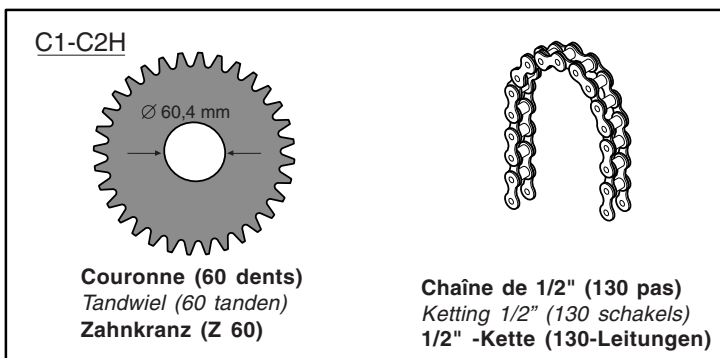
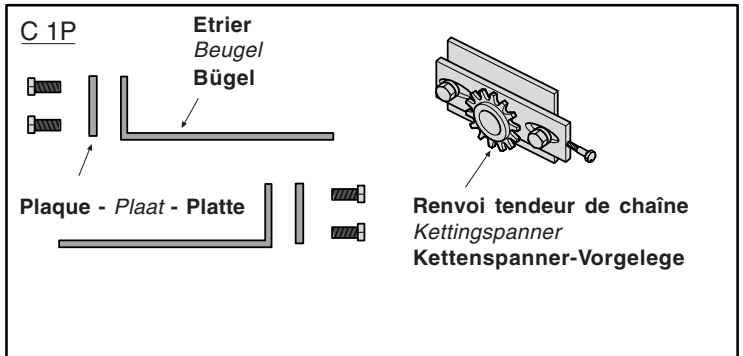
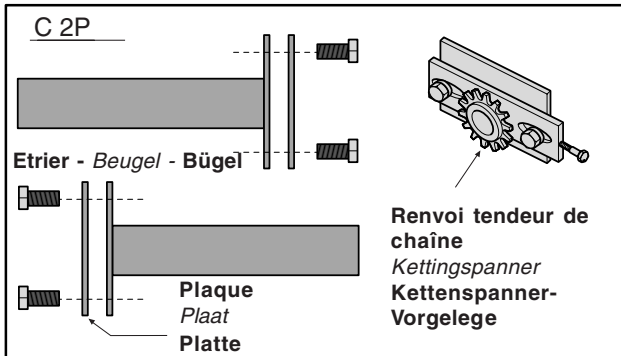
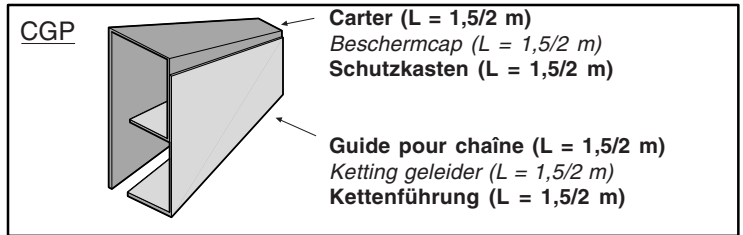
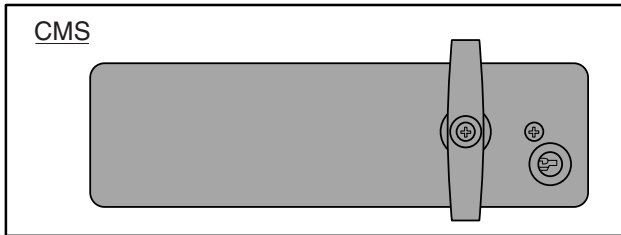

Entretiens périodiques - Periodiek onderhoud - Regelmäßige wartung

Le groupe ne nécessite aucun entretien particulier. Cependant comme mesure de prudence et en cas de service intensif, il convient de vérifier la tension de la chaîne et les éléments de contact entre les structures fixe et mobile (ex. guide et chariots sur portails coulissants et charnières sur ceux pliants, etc.).

De motor vraagt geen enkel periodiek onderhoud. Het is aan te raden om regelmatig de kettingspanning te controleren in geval van intensief gebruik. Ook verdienen de wielen van schuifpoorten, scharnieren, ... een regelmatige controle

Das Aggregat ist wartungsfrei. Zur Gewährleistung höchster Betriebssicherheit und bei Dauereinsatz sollten die Kettenspannung und die Berührungstellen zwischen festmontierten Teilen und Bewegungselementen (z.B. Schiebtorführungen/-schlitten, Falttorscharniere usw.) regelmäßig geprüft werden.



# DECLARATION DU FABRICANT

Aux termes de l'Annexe II B de la Directive Machines 98/37/CE

Annexe à la documentation technique (l'original de la Déclaration est disponible sur demande)

Date de la présente déclaration 07/12/2001

Les Représentants de la

**CAME Cancelli Automatici S.p.A.**  
via Martiri della Libertà, 15  
31030 Dosson di Casier - Treviso - ITALY  
tel (+39) 0422 4940 - fax (+39) 0422 4941  
internet: www.came.it - e-mail: info@came.it

déclarent sous leur propre responsabilité que le/les produit/s appelé/s ...

**C100 • C-BY • C-BYT**

**C1-P • C1-C2F • C1-C2H • C1-C2S • C2-P  
CCT • CGIU • CGP • CMS**

... sont conformes aux Dispositions législatives nationales qui transposent les Directives communautaires suivantes (ou elles sont applicables de façon spécifique):

DIRECTIVE MACHINES 98/37/CE  
DIRECTIVE BASSE TENSION 73/23/CEE - 93/68/CEE  
DIRECTIVE COMPATIBILITÉ ELECTROMAGNÉTIQUE 89/336/CEE - 92/31/CEE  
DIRECTIVE R&TTE 1999/5/CE

Ils déclarent également que le/s produit/s, objet de la présente déclaration, sont fabriqués conformément aux principales normes harmonisées suivantes:

EN 292 PARTIE 1 ET 2 SÉCURITÉ DES MACHINES.  
EN 12453 FERMETURES DANS LE SECTEUR INDUSTRIEL, COMMERCIAL ...  
EN 12445 FERMETURES DANS LE SECTEUR INDUSTRIEL, COMMERCIAL ...  
EN 60335 - 1 SÉCURITÉ EN CE QUI CONCERNE LES APPAREILS À USAGE DOMESTIQUE ...  
EN 60204 - 1 SÉCURITÉ DES MACHINES.  
EN 50081 - 1 E 2 COMPATIBILITÉ ÉLECTROMAGNÉTIQUE.  
EN 50082 - 1 E 2 COMPATIBILITÉ ÉLECTROMAGNÉTIQUE.

### AVIS IMPORTANT!

Il est interdit de mettre le/s produit/s, objet de la présente déclaration, en service avant de les incorporer à l'installation et/ou de terminer le montage de cette dernière, conformément aux dispositions de la Directive Machines 98/37/CE

Signature des Représentants

**RESPONSABLE TECHNIQUE**  
Monsieur Gianni Michielan

**PRESIDENT**  
Monsieur Paolo Menuzzo

La documentation technique spécifique des produits est disponible sur demande!



# VERKLARING VAN DE FABRIKANT

volgens bijlage II B van de Machinerichtlijn 98/37/EG

Bijlage technische documentatie (op aanvraag kan het origineel van de verklaring verkregen worden)

Datum van de verklaring 07/12/2001

De vertegenwoordigers van

**CAME Cancelli Automatici S.p.A.**  
via Martiri della Libertà, 15  
31030 Dosson di Casier - Treviso - ITALY  
tel (+39) 0422 4940 - fax (+39) 0422 4941  
internet: www.came.it - e-mail: info@came.it

verklaren onder eigen verantwoordelijkheid dat het product / de producten met naam...

**C100 • C-BY • C-BYT**

**C1-P • C1-C2F • C1-C2H • C1-C2S • C2-P  
CCT • CGIU • CGP • CMS**

... conform zijn aan de nationale wettelijke beschikkingen die de volgende Communautaire Richtlijnen weerspiegelen (waar specifiek van toepassing):

MACHINERICHTLIJN 98/37/EG  
LAAGSPANNINGSRICHTLIJN 73/23/EEG - 93/68/EEG  
RICHTLIJN ELEKTROMAGNETISCHE COMPATIBILITEIT 89/336/EEG - 92/31/EEG  
RICHTLIJN R&TTE 1999/5/EG

Verklaren bovendien dat het product / de producten waarop deze verklaring van toepassing is gebouwd werden volgens de volgende belangrijkste geharmoniseerde normen:

EN 292 1° EN 2° DEEL VEILIGHEID VAN MACHINES.  
EN 12453 INDUSTRIËLE, COMMERCIEËLE AFSLUITEN ...  
EN 12445 INDUSTRIËLE, COMMERCIEËLE AFSLUITEN ...  
EN 60335 - 1 VEILIGHEID VOOR HUISHOUDELIJKE APPARATUUR ...  
EN 60204 - 1 VEILIGHEID VAN MACHINES.  
EN 50081 - 1 EN 2 ELEKTROMAGNETISCHE COMPATIBILITEIT.  
EN 50082 - 1 EN 2 ELEKTROMAGNETISCHE COMPATIBILITEIT.

### BELANGRIJKE INFORMATIE!

Het is verboden het product / de producten waarop deze verklaring betrekking heeft in werking te stellen alvorens deze vervolledigd en/of ingebouwd werden volgens de beschikkingen van de Machinerichtlijn 98/37/EG.

Handtekening van de vertegenwoordigers

**TECHNISCHE VERANTWOORDELIJKE**  
De heer Gianni Michielan

**VOORZITTER**  
De heer Paolo Menuzzo

De specifieke technische documentatie van de producten is op aanvraag beschikbaar!



# ERKLÄRUNG DES HERSTELLERS

gemäß Anlage II B der Maschinen-Richtlinie 98/37

Anlage zur technischen Dokumentation (das Original der Erklärung ist auf Anforderung verfügbar)

Datum der vorliegenden Erklärung 07/12/2001

Die Vertreter der

**CAME Cancelli Automatici S.p.A.**  
via Martiri della Libertà, 15  
31030 Dosson di Casier - Treviso - ITALY  
tel (+39) 0422 4940 - fax (+39) 0422 4941  
internet: www.came.it - e-mail: info@came.it

erklären unter ihrer eigenen Verantwortung, daß das/die genannte/n Produkt/e

**C100 • C-BY • C-BYT**

**C1-P • C1-C2F • C1-C2H • C1-C2S • C2-P  
CCT • CGIU • CGP • CMS**

...mit den nationalen gesetzlichen und den nachstehenden EG-Richtlinien (im Fall ihrer spezifischen Anwendbarkeit) entsprechenden Verordnungen übereinstimmen:

EG-Maschinenrichtlinie 98/37  
EG-Richtlinie über Niederspannung 73/23-93/68  
EG-Richtlinie über elektromagnetische Kompatibilität 89/336 - 92/31  
EG-Richtlinie R & TTE 1999/5

Es wird ferner erklärt, daß das/die Produkt/e, Gegenstand der vorliegenden Erklärung, unter Beachtung der folgenden angepaßten Hauptvorschriften hergestellt wurden:

EN 292 Teil 1 und 2 Maschinensicherheit  
EN 12453 Industrie-, Geschäfts-...Schließvorrichtungen  
EN 12445 Industrie-, Geschäfts-...Schließvorrichtungen  
EN 60335-1 Sicherheit der Geräte für den Hausgebrauch  
EN 60204-1 Maschinensicherheit  
EN 50081-1 U. 2 elektromagnetische Kompatibilität  
EN 50082-1 U. 2 elektromagnetische Kompatibilität

### WICHTIGE HINWEISE !

Es ist verboten das/die Produkt/e, Gegenstand der vorliegenden Erklärung, vor seiner/ihrer Vervollständigung u/o Eingliederung, in vollkommener Übereinstimmung mit den Verordnungen der EG-Maschinenrichtlinie 98/37, in Betrieb zu nehmen.

Unterschrift der Vertreter

**TECHNISCHER LEITER**  
Herr Gianni Michielan

**PRÄSIDENT**  
Herr Paolo Menuzzo

Spezifische technische Unterlagen der Produkte sind auf Anforderung lieferbar.

Toutes les données ont été contrôlées très soigneusement. Nous n'assumons de toute façon aucune responsabilité pour les erreurs ou omissions éventuelles.

De gegevens in deze handleiding werden zorgvuldig gecontroleerd. Wij zijn niet verantwoordelijk voor eventuele drukfouten.

Die Daten wurden mit höchster Sorgfalt geprüft. Für eventuelle Fehler oder Auslassungen übernehmen wir keine Haftung.



ASSISTENZA TECNICA  
NUMERO VERDE  
800 295830  
WEB  
www.came.it  
E-MAIL  
info@came.it



**CAME LOMBARDIA S.R.L.** COLOGNO M. (MI)  
☎ (+39) 02 26708293 ☎ (+39) 02 25490288  
**CAME SUD S.R.L.** NAPOLI  
☎ (+39) 081 7524455 ☎ (+39) 081 7529109  
**CAME (AMERICA) L.L.C.** MIAMI (FL)  
☎ (+1) 305 5938798 ☎ (+1) 305 5939823  
**CAME AUTOMATISMOS S.A.** MADRID  
☎ (+34) 091 5285009 ☎ (+34) 091 4685442  
**CAMEBELGIUMNU-SA** LESSINES  
☎ (+32) 068 333014 ☎ (+32) 068 338019

**CAME FRANCE S.A.** NANTERRE CEDEX (PARIS) ☎ (+33) 01 46130505 ☎ (+33) 01 46130500  
**CAME GMBH** KORNTAL BEI (STUTTGART) ☎ (+49) 07 15037830 ☎ (+49) 07 150378383  
**CAME GMBH** SEEFELD BEI (BERLIN) ☎ (+49) 03 33988390 ☎ (+49) 03 339885508  
**CAME PL SP.ZO.O** WARSZAWA ☎ (+48) 022 8365076 ☎ (+48) 022 8369920  
**CAME UNITED KINGDOM LTD** NOTTINGHAM ☎ (+44) 01159 210430 ☎ (+44) 01159 210431

**CAME CANCELLI AUTOMATICI S.P.A.**  
DOSSON DI CASIER (TREVISO)  
☎ (+39) 0422 4940 ☎ (+39) 0422 4941