

ATI

Automazione esterna per cancelli a battente External automatic opening system for wing gates Automatización exterior para puertas batientes

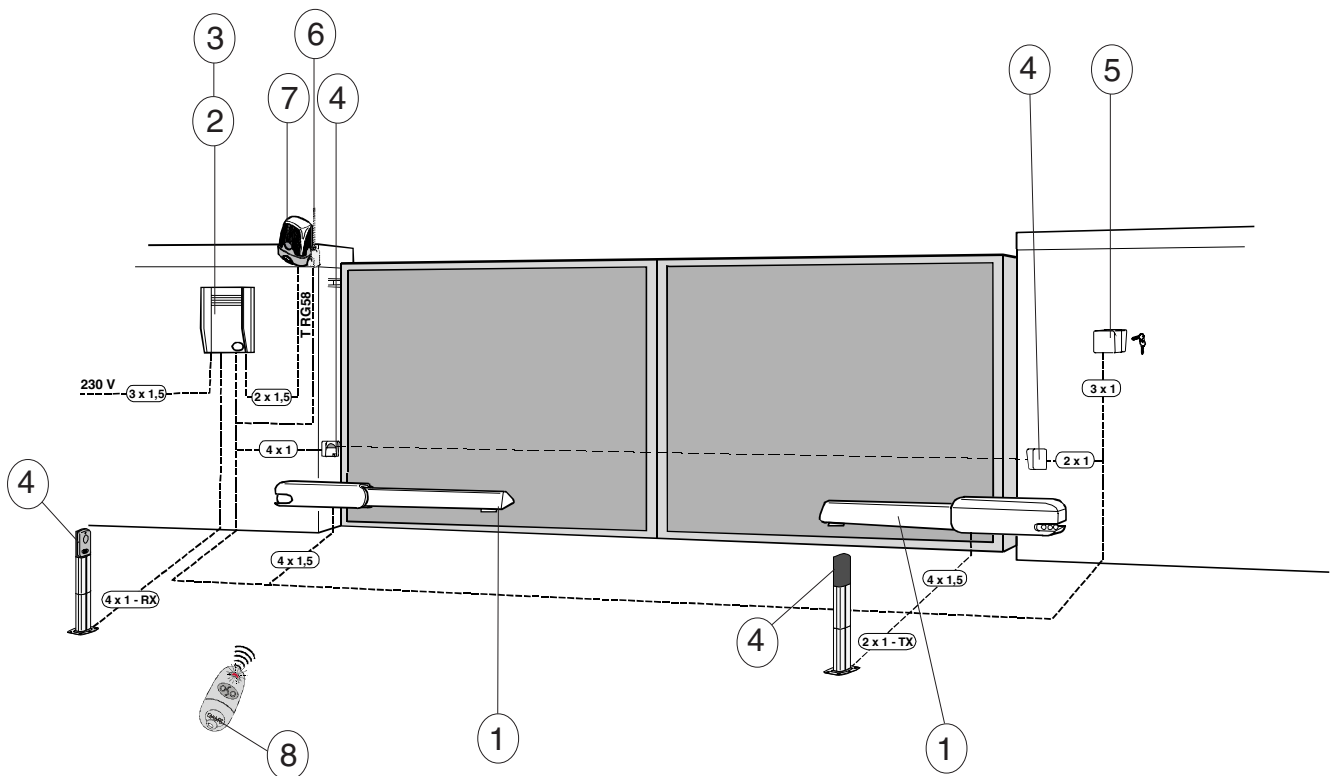

A 3024 - A 5024

Cavi di collegamento microinterruttori:

5 x 1 mm²

Cavi di alimentazione motore:

2 x 1,5 mm² fino a 20 m;
2 x 2,5 mm² fino a 30 m.

Wiring for microswitches:

5 x 1mm²

Power wires to motor:

2 x 1,5 mm² up to 20 m;
2 x 2,5 mm² up to 30 m

Cables de conexión microinterruptores:

5 x 1 mm²

Cables de alimentación motor:

2 x 1,5 mm² hasta 20 m;
2 x 2,5 mm² hasta 30 m

Impianto tipo

- 1) Motoriduttore
- 2) Quadro comando
- 3) Ricevitore radio
- 4) Fotocellule di sicurezza
- 5) Selettore a chiave
- 6) Antenna
- 7) Lampeggiatore di movimento
- 8) Trasmettitore radio

Standard installation

- 1) Irreversible gear motor
- 2) Control panel
- 3) Radio receiver
- 4) Safety photocells
- 5) Key-operated selector switch
- 6) Antenna
- 7) Flashing light indicating gate movement
- 8) Radio transmitter

Instalacion tipo

- 1) Motorreductor irreversible
- 2) Cuadro de mando
- 3) Radiorreceptor
- 4) Fotocélulas de seguridad
- 5) Selector a llave
- 6) Antena
- 7) Lámpara intermitente de movimiento
- 8) Transmisor

Caratteristiche tecniche - Technical characteristics - Características técnicas

MOTORIDUTTORE	PESO	ALIMENTAZIONE	CORRENTE NOMINALE	POTENZA	INTERMITTENZA LAVORO	RAPPORTO DI RIDUZIONE	SPINTA	TEMPO CORSA	CONDENSATORE
GEARMOTOR	WEIGHT	POWER SUPPLY	NOMINAL CURRENT	POWER	DUTY CYCLE	REDUCTION RATIO	PUSH	TRAVEL TIME	CAPACITOR
MOTORREDUCTOR	PESO	ALIMENTACION	CORRIENTE NOMINAL	POTENCIA	INTERMITTENCIA TRABAJO	RELACION DE REDUCCION	EMPUJE	TIEMPO DE RECORRIDO	CONDENSADOR
A3000	10 Kg	230V a.c.	1,2 A	150 W	50%	1/36	** 400 ÷ 3000 N	19 s	10 µF
A3006								28 s	
A3024	8,5 Kg	24V a.c.	10 A	120 W	*			**18 s	-
A3100 (R)	9,5 Kg	230V a.c.	1,2 A	150 W	50%			19 s	10 µF
A3106 (R)								28 s	
A5000	11 Kg	230V a.c.	1,2 A	150 W	50%			32 s	10 µF
A5006								45 s	
A5024	9,5 Kg	24V a.c.	10 A	120 W	*			** 30 s	-
A5100 (R)	10,5 Kg	230V a.c.	1,2 A	150 W	50%			32 s	10 µF
A5106 (R)								45 s	

Dati relativi ai valori di alimentazione nominale e a condizioni di apertura standard;

Data refers to nominal power supply and standard conditions of aperture;

Datos relativos a los valores de la tension nominal y a las condiciones de apertura estándar;

(R) Reversibile;

(R) Reversible;

(R) Reversible

* Servizio intensivo;

* Heavy duty cycle;

* Servizio intensivo;

** Regolabile mediante quadri comando CAME

** Can be adjusted using CAME control panels;

**Ajustable mediante los cuadros de mando CAME

DESCRIZIONE:

DESCRIPTION:

DESCRIPCIÓN:

- Progettato e costruito interamente dalla CAME Cancelli Automatici S.p.a.
- Grado di protezione IP 54;
- Garantito 24 mesi salvo manomissioni.

- Designed and constructed entirely by CAME Cancelli Automatici S.p.a
- IP54 protecting rating;
- Guaranteed for 24 months, unless tampered with by unauthorized personnel.

- Diseñado y fabricado enteramente por CAME Cancelli Automatici S.p.a
- Grado de protección IP54;
- Garantizado 24 meses, salvo manipulaciones.

Misure d'ingombro e limiti d'impiego / Overall dimensions and use limits / Dimensiones máximas y límites de empleo

A3000/A3006-A3100/A3106-A3024

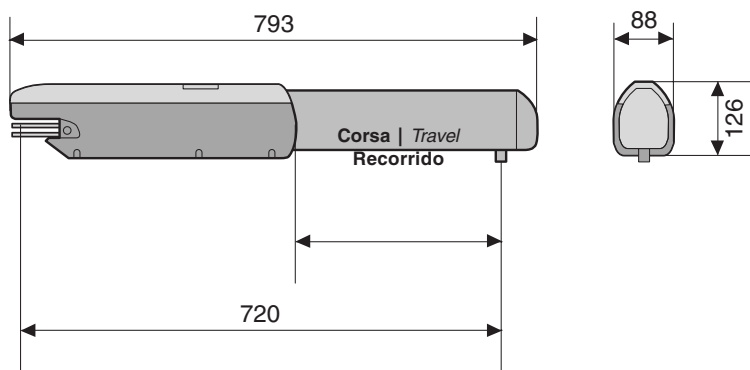

LARGHEZZA ANTA WIDTH OF WING ANCHO HOJA	PESO ANTA WEIGHT OF WING PESO HOJA
m	Kg
2.00	800
2.50	600
3.00	400

A5000/A5006-A5100/A5106-A5024

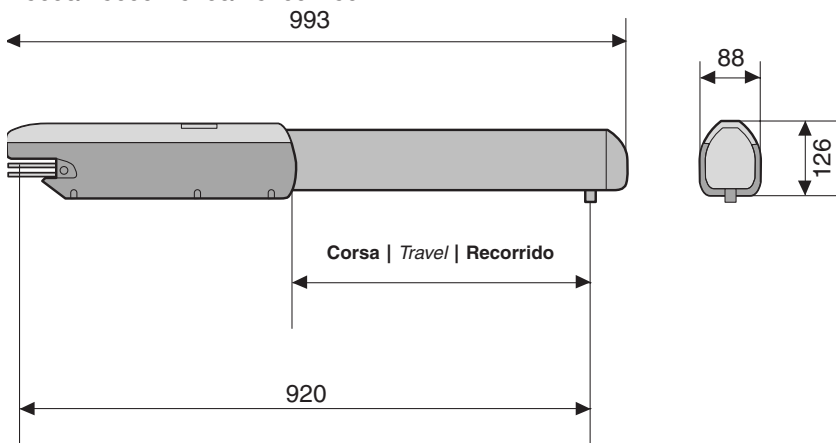

LARGHEZZA ANTA GEWICHT ANCHO HOJA	PESO ANTA GEWICHT PESO HOJA
m	Kg
2.00	1000
2.50	800
3.00	600
4.00	500
5.00	400

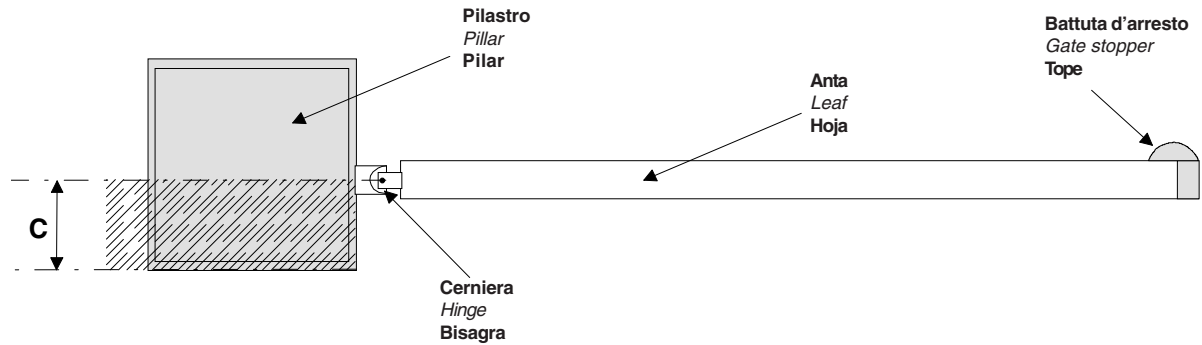

Prima di procedere all'installazione dell'automatismo, controllare:

- che la struttura del cancello sia adeguatamente robusta, le cerniere siano efficienti e che non vi sia attrito tra parti fisse e mobili;
- che la misura C non sia superiore al valore indicato nella Tab.3, pag. 4. In tal caso è necessario intervenire sul pilastro in modo da raggiungere tale misura;
- il percorso dei cavi elettrici secondo le disposizioni di comando e sicurezza;
- che ci sia una battuta d'arresto meccanico in chiusura (ben fissata al suolo) per evitare l'oltrecorsa anta/motoriduttore.

Before beginning installation of the automation system, check the following:

- the structure of the gate must be sufficiently strong; the hinges must function efficiently and there must be no friction between the moving parts and fixed parts;
- measurement C must not be greater than the value shown in Tab. 3 (page 4). If this is the case, it is necessary to modify the pillar so that this measurement corresponds;
- the electrical wiring path according to the position of the control and safety instruments;
- presence of a mechanical gate stop (securely anchored to the ground) in the closed position in order to prevent the gate and the reduction gear from moving beyond the correct close position.

Antes de proceder a la instalación del automatismo, controlar:

- la estructura de la puerta sea lo suficientemente sólida, las bisagras sean eficientes y que no haya rozamiento entre las piezas fijas y aquéllas móviles;
- la medida C no sea superior al dato indicado en la Tab.3, pág. 4. En tal caso, es necesario actuar sobre el pilar hasta alcanzar dicha medida;
- el recorrido de los cables eléctricos según las disposiciones de mando y seguridad;
- la existencia de un tope para el cierre (bien fijado en el suelo) para evitar que la hoja/motorreductor llegue más allá de lo requerido.

Montaggio - Assembly - Montaje

Tab. 3

A3000/A3006 -A3100/A3106 -A3024

APERTURA OPENING ABERTURA	A	B	C max	E
90°	130	130	60	720
120°	130	110	50	720

A5000/A5006 -A5100/A5106 -A5024

APERTURA OPENING ABERTURA	A	B	C max	E
90°	200	200	120	920
130°	200	140	70	920

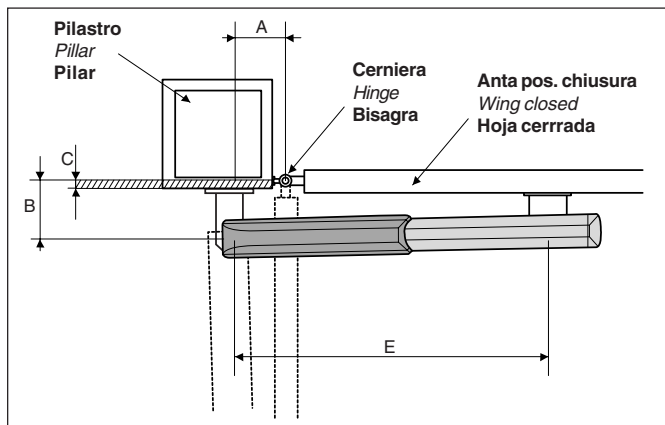

1

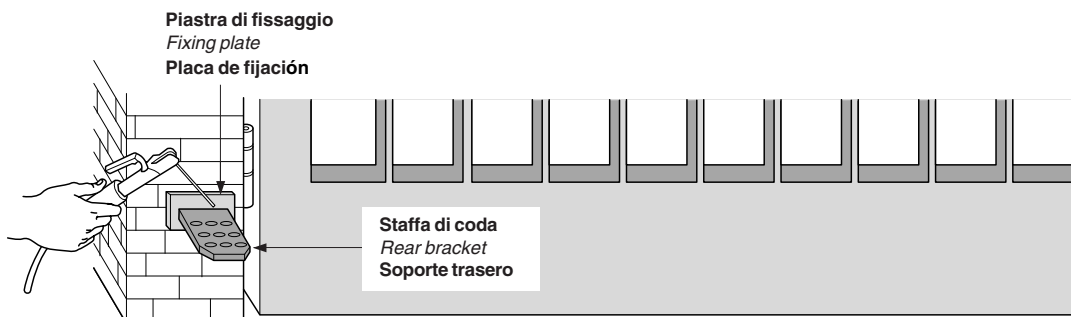

1a

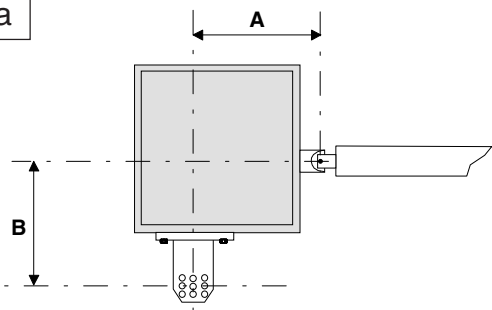

1b

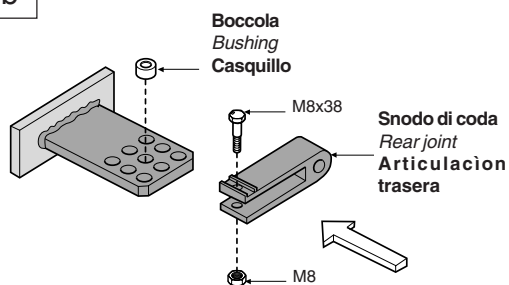

Applicare al pilastro la piastra di fissaggio con la staffa di coda (fig. 1) rispettando le quote A e B (Tab. 3) tra l'asse della cerniera e il foro centrale della staffa. La staffa di coda è dotata di ulteriori forature per variare l'angolo di apertura del cancello.

N.B.:

umentando la misura B diminuisce l'angolo di apertura con conseguente diminuzione della velocità periferica e aumento della spinta motore sull'anta. Aumentando la misura A aumenta l'angolo di apertura con conseguente aumento della velocità periferica e diminuzione della spinta motore sull'anta.

Attach the fixing plate and the rear bracket (fig. 1) to the pillar observing measurement A and B shown in Tab. 3, between the hinge pin and the central hole in the bracket. The rear bracket is equipped with additional holes to change the opening angle of the gate.

N.B.:

if measurement B is increased, the opening angle is reduced. This therefore reduces the peripheral speed and increases the thrust exerted by the motor on the gate. If measurement A is increased, the angle of aperture is increased. This therefore increases the peripheral speed and reduces the thrust exerted by the motor on the gate.

Den hinteren Bügel mit der entsprechenden Klemmplatte (Abb. 1) unter Einhaltung der Maße A und B (Tab. 3), und zwar dem Achsenabstand zwischen zentraler Bügelbohrung und Torangelzapfen, am Torpfiler befestigen. Der hinteren Bügel ist mit einer Reihe von Bohrungen versehen, um eine Änderung des Toröffnungswinkels zu erlauben.

Wichtig!

Beachten Sie bitte, daß bei Erhöhen des Maßes B der Toröffnungswinkel und demzufolge auch die periphärische Torlaufgeschwindigkeit vergrößert und der auf den Torflügel ausgeübte Motorschub reduziert.

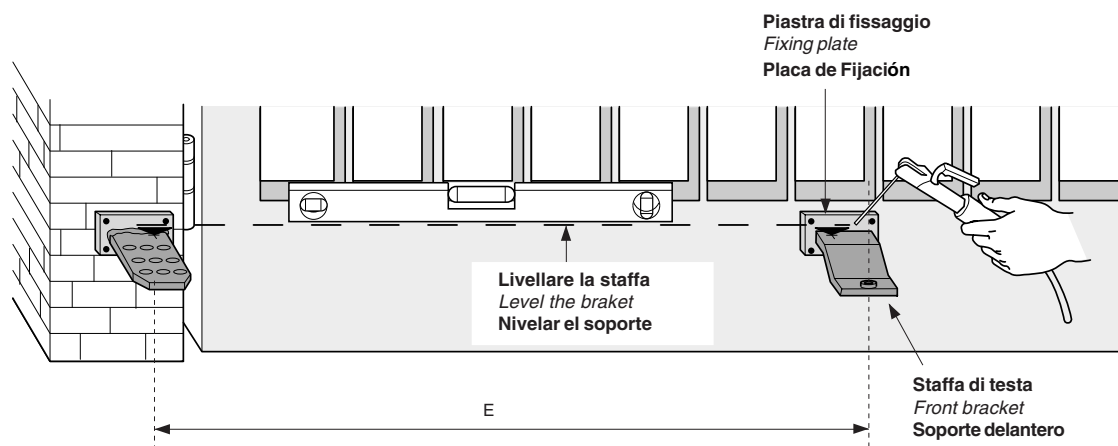

A cancello chiuso applicare sull'anta la piastra di fissaggio, accertandosi che la staffa di testa sia in asse orizzontale con la staffa di coda e rispettando la misura E.

With the gate closed, attach the fixing plate with the front bracket to the gate wing. The anchor plate must be horizontally aligned with the rear bracket and measurement E must be observed.

Con la puerta cerrada, incorporar a la hoja la placa de fijación mediante el soporte delantero, en línea horizontal con el soporte trasero, respetando la medida E.

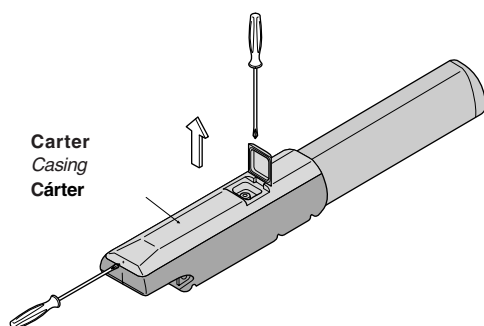

Svitare le due viti di fissaggio del carter ed estrarlo.

Remove the two screws which hold the casing in position and remove the rod.

Aflojar los dos tornillos de fijación del cárter y sacarlo.

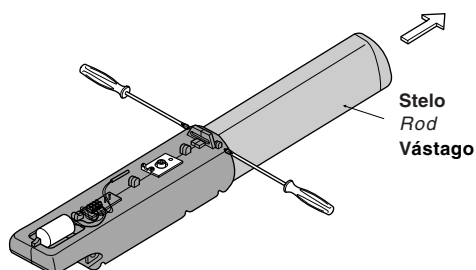

Svitare le due viti di fissaggio dello stelo ed estrarlo.

Remove the two screws which hold the rod in position and remove the rod.

Aflojar los dos tornillos de fijación del vástago y sacarlo.

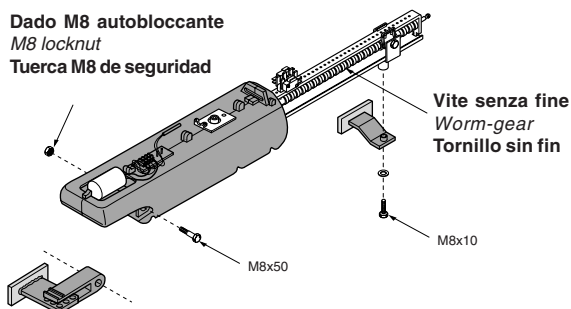

Procedere al montaggio del motoriduttore alle due staffe.

Install the gear motor on the two brackets

Montar el motorreductor en los dos soportes.

N.B: è consigliabile lubrificare (con grasso neutro) la vite senza fine e la boccola al momento dell'installazione.

N.B: use neutral grease to lubricate the wormgear and the washer at the moment of installation.

Nota: es aconsejable lubricar (con grasa neutra) el tornillo sin fin y la arandela en el momento de la instalación.

Collegamenti alle schede elettroniche ZA3 / ZA4 / ZA5 / ZM2
Connections to the ZA3 - ZA4 - ZA5 or ZM2 electronic boards
Conexiones a la tarjeta electrónica ZA3 / ZA4 / ZA5 ó ZM2

A3000 - A3006 - A3100 - A3106
A5000 - A5006 - A5100 - A5106

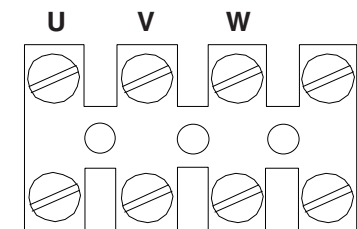

Morsettiera motore
Motor terminal block
Caja de bornes para el motor

Morsettiera scheda elettronica
Terminal board electronics
Tablero de bornes tarjeta electrónica

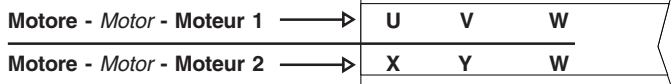

Collegamenti elettrici ai quadri comando ZL14 o ZL19
Electrical connections to the ZL14 or ZL19 control panels
Conexiones eléctricas en los cuadros de mando ZL14 ó ZL19

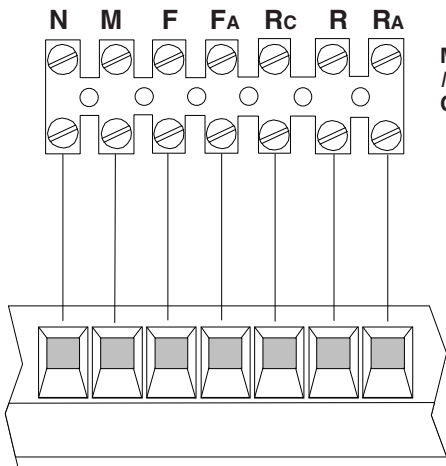

Morsettiera motore
Motor terminal block
Caja de bornes para el motor

A3024
A5024

Morsettiera quadro comando
Control panel terminal block
Caja de bornes cuadro de mando

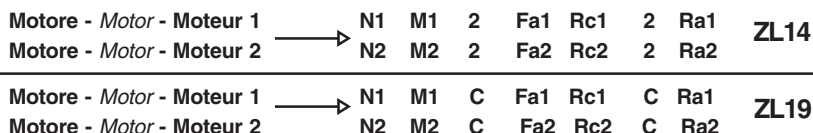

N - M

Collegamento motore
Connection to motor
Conexión motor

R - Rc

Microinterruttore di rallentamento motore in chiusura
Microswitch-deceleration of motor on closure
Microinterruptor deceleración motor en la fase de cierre

F - Fa

Microinterruttore di finecorsa motore in apertura
Microswitch-limit switch of motor on aperture
Microinterruptor final de recorrido motor en la fase de apertura

R - Ra

Microinterruttore di rallentamento motore in apertura
Microswitch-deceleration of motor in aperture
Microinterruptor deceleración motor en la fase de apertura

Regolazione microinterruttore STOP in apertura
Adjusting the STOP microswitch for the aperture movement
Regulacion del microinterruptor de STOP en la fase de apertura

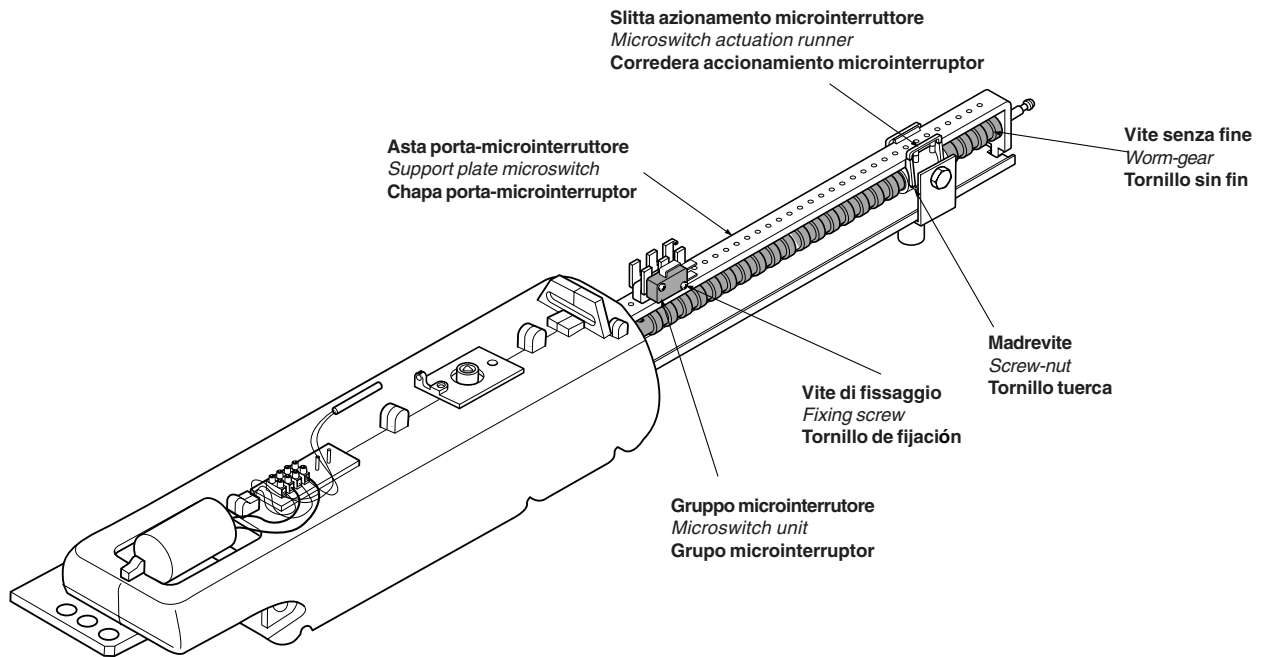

Sbloccare il motoriduttore e portare l'anta in posizione di apertura massima desiderata. Svitare le viti di fissaggio del gruppo microinterruttore. Far scorrere il gruppo microinterruttore sull'asta porta microinterruttore fino a raggiungere l'inserimento dello stesso mediante contatto sulla slitta azionamento gruppo microinterruttore. Fissare il microinterruttore agendo sulle rispettive viti.

- Release the gearmotor and move the door to the maximum desired open position. Loosen the fixing screws of the microswitch unit. Slide the microswitch unit along the microswitch-support rod until it is inserted by contact on the microswitch unit actuation runner. Fix the microswitch by tightening the respective screws.

- Desbloquee el motorreductor y coloque la hoja en la posición de apertura máxima deseada. Desenrosque los tornillos de fijación del grupo microinterruptor. Haga deslizar el grupo microinterruptor sobre la varilla porta-microinterruptor hasta que este se introduzca por contacto sobre la corredera de accionamiento del grupo microinterruptor. Fije el microinterruptor apretando los tornillos correspondientes.

Regolazione microinterruttori di rallentamento in apertura e in chiusura

Adjusting the deceleration microswitches for aperture and closure

Regulación de los microinterruptores de reducción de la marcha en las fases de apertura y cierre

A3024

A5024

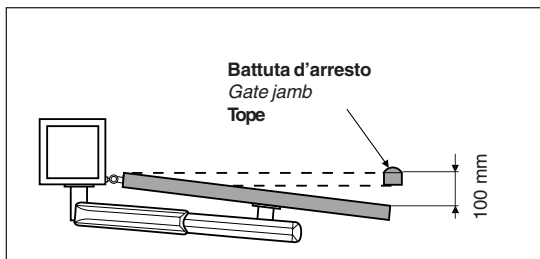

Battuta d'arresto
Gate jamb
Tope

100 mm

Gruppo microinterruttore di rallentamento e di stop in apertura
Microswitch unit for slowing and stopping during opening
Grupo microinterruptor de deceleración y de parada en apertura

Asta porta microinterruttore
Support plate microswitch
Chapa porta microinterruptor

Supporto cavo
Cable holder
Soporte paracables

Microinterruttore di rallentamento in chiusura
Deceleration microswitch for closure
Microinterruptor de reducción de la marcha en cierre

Vite senza fine
Worm-gear
Tornillo sin fin

Slitta azionamento microinterruttore
Microswitch actuation runner
Corredera accionamiento microinterruptor

Viti di fissaggio
Fixing screws
Tornillos de fijación

Madrevite
screw-nut
Tornillo tuerca

Madrevite
Screw-nut
Tornillo tuerca

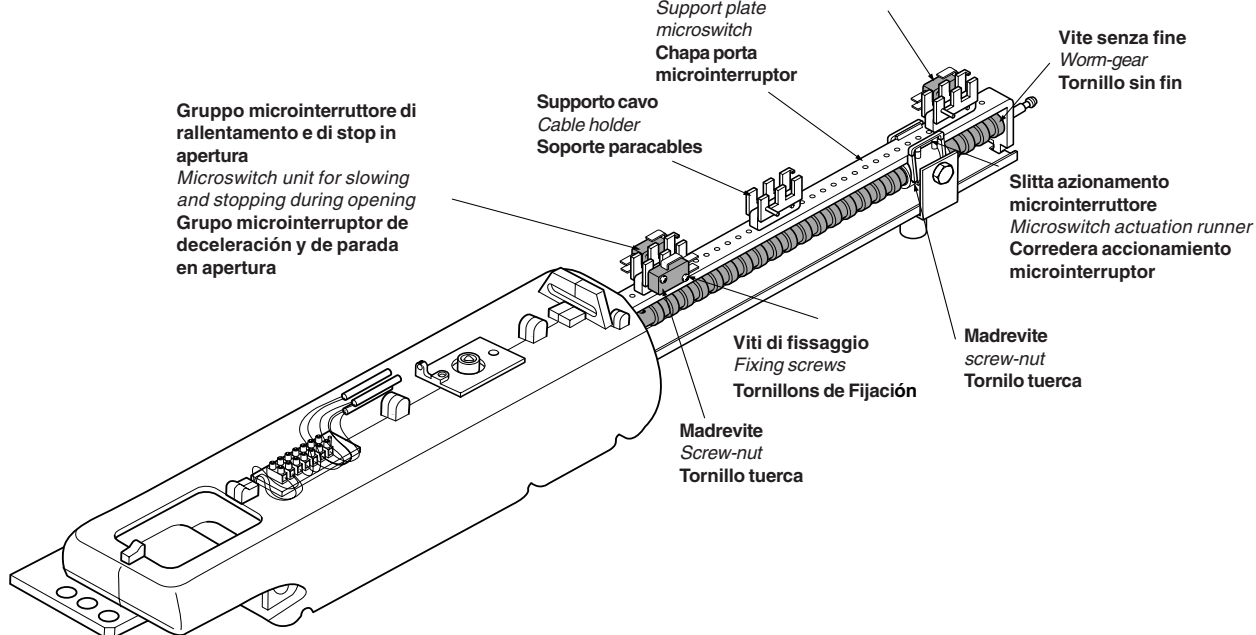

IN APERTURA:

Sbloccare il motoriduttore e portare l'anta in posizione di apertura massima desiderata, svitare le viti di fissaggio del gruppo microinterruttori di rallentamento e di stop in apertura.

Far scorrere il gruppo microinterruttori sull'asta porta microinterruttore fino a raggiungere l'inserimento dello stesso mediante contatto sulla slitta azionamento microinterruttore.

Fissare il gruppo microinterruttori agendo sulle rispettive viti.

IN CHIUSURA:

portare l'anta a non oltre 100 mm dalla battuta d'arresto in chiusura (part. B).

Svitare le viti di fissaggio del gruppo microinterruttore di rallentamento in chiusura.

Far scorrere il gruppo microinterruttore sull'asta portamicrointerruttore fino a raggiungere l'inserimento dello stesso mediante contatto sulla slitta azionamento microinterruttore.

Fissare il gruppo microinterruttore agendo sulle rispettiva viti.

DURING OPENING:

Release the gearmotor and move the wing to the maximum desired open position, unscrew the fixing screws of the deceleration microswitches unit and the unit that controls the stop during opening.

Slide the microswitches unit along the microswitch-support rod until it is inserted by contact on the microswitch unit actuation runner.

Fix the microswitches unit by tightening the respective screws.

DURING CLOSURE:

move the wing to no closer than 100 mm from the end stop during closure (detail B).

Unscrew the fixing screws of the group deceleration microswitch during closure. Slide the microswitch unit along the microswitch-support rod until it is inserted by contact on the microswitch unit actuation runner.

Fix the microswitch unit by tightening the respective screws.

EN APERTURA:

Desbloquee el motorreductor y coloque la hoja en la posición de apertura máxima deseada, desenrosque los tornillos de fijación del grupo microinterruptores de deceleración y de parada en apertura.

Haga deslizar el grupo microinterruptor sobre la varilla porta-microinterruptor hasta que este se introduzca por contacto sobre la corredera de accionamiento del microinterruptor.

Fije el microinterruptor apretando los tornillos correspondientes.

EN CIERRE:

Coloque la hoja a no más de 100 mm del tope de parada de cierre (det. B).

Desenrosque los tornillos de fijación del grupo microinterruptores de deceleración en cierre.

Haga deslizar el grupo microinterruptor sobre la varilla porta-microinterruptor hasta que este se introduzca por contacto sobre la corredera de accionamiento del microinterruptor.

Fije el grupo microinterruptor apretando los tornillos correspondientes.

Sblocco a chiave personalizzata
Personalized key release
Desbloqueo mediante llave personalizada

A3000
A3006
A3024

A5000
A5006
A5024

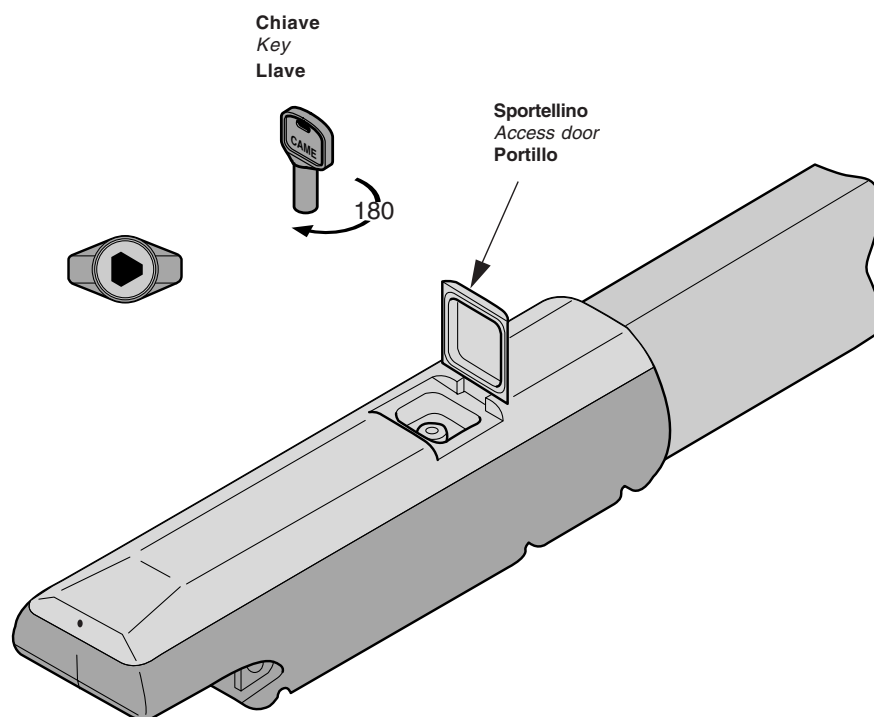

Per sbloccare

l'operazione di sblocco va effettuata a motore fermo:

- 1) sollevare lo sportellino;
- 2) inserire e girare la chiave che istantaneamente sblocca l'anta;
- 3) spingere o tirare l'anta manualmente.

Per bloccare nuovamente l'anta è sufficiente reinserire e girare la chiave

Releasing the unit

perform this step with the motor stopped:

- 1) raise the access door;
- 2) insert and turn the key. The gate will be released immediately;
- 3) push or pull the gate manually.

The re-lock the gate, simply insert and turn the key.

Para desbloquear

esta operación se debe efectuar con el motor parado:

- 1) levantar el portillo;
- 2) introducir y girar la llave que enseguida desbloquea la hoja;
- 3) empujar o tirar la hoja manualmente.

Para bloquear de nuevo la hoja, es suficiente volver a introducir y girar la llave.

Applicazione per aperture verso l'esterno
Application for outside aperture
Aplicación para apertura hacia exterior

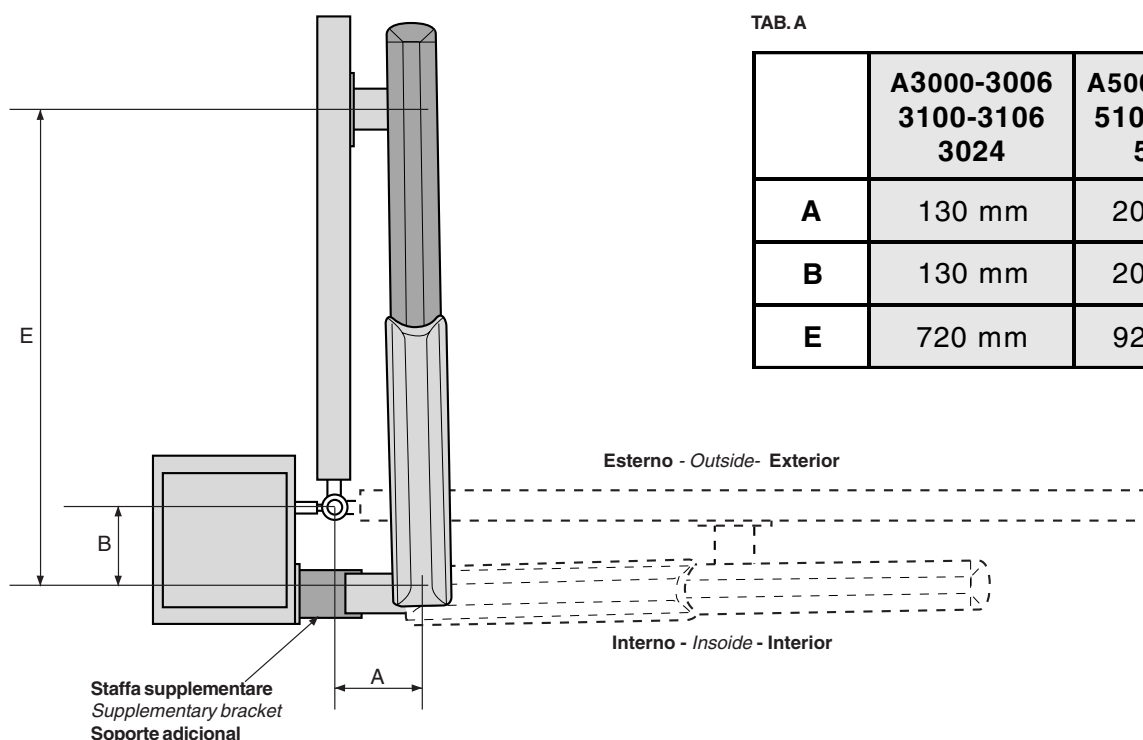

TAB. A

	A3000-3006 3100-3106 3024	A5000-5006 5100-5106 5024
A	130 mm	200 mm
B	130 mm	200 mm
E	720 mm	920 mm

- Rilevare le quote A e B (Tab. 4).
 - Fissare la staffa di coda integrandola con una staffa supplementare e applicarla al pilastro.
 - Aprire il cancello (max 90°), rilevare la quota E (Tab. 4) e fissare all'anta la staffa di testa.
 - Procedere ai collegamenti elettrici come da figg. 1 e 2;
 - Riposizionare e regolare il micro interruttore di apertura.
- Measure the length of "A" and "B" (see Tab 4).
 - Attach the rear bracket together with a supplementary bracket and fasten both to the column.
 - Open the gate (maximum 90°) and measure "E" (see Tab 4), then fasten the front bracket to the gate.
 - Connect the wiring as shown in figs. 1 and 2;
 - Reposition and adjust the opening microswitch.
- Determinar las medidas A y B (Tab. 4).
 - Fijar el soporte trasero en el pilar, tras haberlo integrado por otro adicional.
 - Abrir la puerta (max 90°), determinar la medida E (Tab. 4) y fijar en la hoja el soporte delantero.
 - Proceder a las conexiones eléctricas de acuerdo con las figs. 1 y 2;
 - Coloque nuevamente y regule el microinterrupor de apertura.

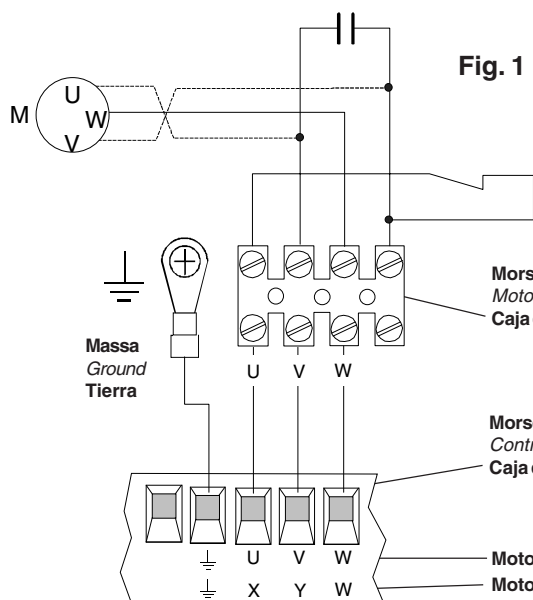
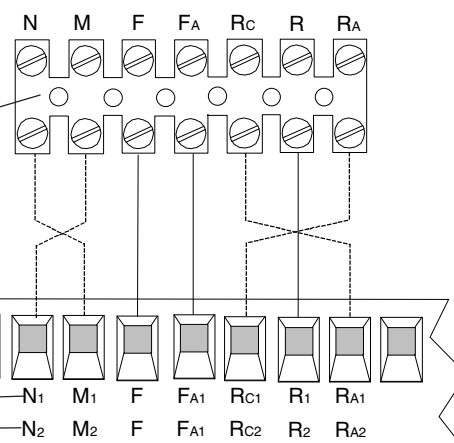

Fig. 1

Fig. 2



- | | | |
|---|---|--|
| <ul style="list-style-type: none">- Lubrificare la vite senza fine e i perni di rotazione;- Controllare le viti di fissaggio;- Verificare l'integrità dei cavi di collegamento. | <ul style="list-style-type: none">- <i>Lubricate the worm screw and the rotating pins;</i>- <i>Check the clamps screws;</i>- <i>Check the connection cable's soundness.</i> | <ul style="list-style-type: none">- Lubrique el tornillo sin fin y los pernos de rotación;- Controle los tornillos de sujeción;- Controle el estado de los cables de conexión. |
|---|---|--|



DICHIARAZIONE DEL FABBRICANTE

Ai sensi dell'Allegato II B della Direttiva Macchine 98/37/CE

Allegata alla documentazione tecnica (l'originale della Dichiarazione è disponibile a richiesta)

Data della presente dichiarazione 07/12/2001

I Rappresentanti della

CAME Cancelli Automatici S.p.A.
via Martiri della Libertà, 15
31030 Dosson di Casier - Treviso - ITALYtel
(+39) 0422 4940 - fax (+39) 0422 4941
internet: www.came.it - e-mail: info@came.it

Dichiarano sotto la propria responsabilità che il/i prodotto/i denominato/i...

**A3000 • A3006 • A3100 • A3106 • A3024 • A3124
A5000 • A5006 • A5100 • A5106 • A5024 • A5124**

D001 • H3000 • LOCK81 • LOCK82

... sono conformi alle disposizioni legislative Nazionali che traspongono le seguenti Direttive Comunitarie (dove specificatamente applicabili):

DIRETTIVA MACCHINE 98/37/CE
DIRETTIVA BASSA TENSIONE 73/23/CEE - 93/68/CEE
DIRETTIVA COMPATIBILITÀ ELETTROMAGNETICA 89/336/CEE - 92/31/CEE
DIRETTIVA R&TTE 1999/5/CE

Inoltre, dichiara che il/i prodotto/i, oggetto della presente dichiarazione, sono costruiti nel rispetto delle seguenti principali norme armonizzate:

EN 292 PARTE 1^a E 2^a SICUREZZA DEL MACCHINARIO.
EN 12453 CHIUSURE INDUSTRIALI, COMMERCIALI ...
EN 12445 CHIUSURE INDUSTRIALI, COMMERCIALI ...
EN 60335 - 1 SICUREZZA NEGLI APPARECCHI AD USO DOMESTICO ...
EN 60204 - 1 SICUREZZA DEL MACCHINARIO.
EN 50081 - 1 E 2 COMPATIBILITÀ ELETTROMAGNETICA.
EN 50082 - 1 E 2 COMPATIBILITÀ ELETTROMAGNETICA.

AVVERTENZA IMPORTANTE!

È vietato mettere in servizio il/i prodotto/i, oggetto della presente dichiarazione, prima del completamento e/o incorporamento, in totale conformità alle disposizioni della Direttiva Macchine 98/37/CE

Firma dei Rappresentanti

RESPONSABILE TECNICO
Sig. Gianni Michjelan

PRESIDENTE
Sig. Paolo Menuzzo

Documentazioni tecniche specifiche dei prodotti sono disponibili a richiesta!



MANUFACTURER'S DECLARATION

As per Enclosure II B of Machinery Directive 98/37/CE

Enclosed with the technical documentation (the original copy of the Declaration is available on request)

Date of the present declaration 07/12/2001

The representatives of

CAME Cancelli Automatici S.p.A.
via Martiri della Libertà, 15
31030 Dosson di Casier - Treviso - ITALY
tel (+39) 0422 4940 - fax (+39) 0422 4941
internet: www.came.it - e-mail: info@came.it

Hereby declare, under their own responsibility, that the product/s called ...

**A3000 • A3006 • A3100 • A3106 • A3024 • A3124
A5000 • A5006 • A5100 • A5106 • A5024 • A5124**

D001 • H3000 • LOCK81 • LOCK82

... comply with the Italian National Legal Provisions that transpose the following Community Directives (where specifically applicable):

MACHINERY DIRECTIVE 98/37/CE
LOW VOLTAGE DIRECTIVE 73/23/EEC - 93/68/EEC
ELECTROMAGNETIC COMPATIBILITY DIRECTIVE 89/336/EEC - 92/31/EEC
R&TTE DIRECTIVE 1999/5/CE

Also, they furthermore represent and warrant that the product/s that are the subject of the present Declaration are manufactured in the respect of the following main harmonized provisions:

EN 292 PART 1 AND 2 MACHINERY SAFETY.
EN 12453 INDUSTRIAL, COMMERCIAL AND OTHER CLOSING MECHANISMS.
EN 12445 INDUSTRIAL, COMMERCIAL AND OTHER CLOSING MECHANISMS.
EN 60335 - 1 SAFETY IN APPARATUS FOR HOME USE.
EN 60204 - 1 MACHINERY SAFETY.
EN 50081 - 1 AND 2 ELECTROMAGNETIC COMPATIBILITY.
EN 50082 - 1 AND 2 ELECTROMAGNETIC COMPATIBILITY.

IMPORTANT CAUTION!

It is forbidden to market/use product/s that are the subject of this declaration before completing and/or incorporating them in total compliance with the provisions of Machinery Directive 98/37/CE

Signatures of the Representatives

TECHNICAL MANAGER
Mr. Gianni Michjelan

MANAGING DIRECTOR
Mr. Paolo Menuzzo

Specific technical documentation on the products is available on request!



DECLARACION DEL FABRICANTE

De conformidad con el Anexo II B de la Directiva de Máquinas 98/37/CE

Adjunta a la documentación técnica (el original de la Declaración está disponible previa petición)

Fecha de la presente declaración 07/12/2001

Los Representantes de la compañía

CAME Cancelli Automatici S.p.A.
via Martiri della Libertà, 15
31030 Dosson di Casier - Treviso - ITALY
tel (+39) 0422 4940 - fax (+39) 0422 4941
internet: www.came.it - e-mail: info@came.it

Declaran bajo su responsabilidad que el/los producto/s denominado/s ...

**A3000 • A3006 • A3100 • A3106 • A3024 • A3124
A5000 • A5006 • A5100 • A5106 • A5024 • A5124**

D001 • H3000 • LOCK81 • LOCK82

... cumplen con las disposiciones legislativas nacionales que trasponen las siguientes Directivas Comunitarias (donde específicamente aplicables):

DIRETTIVA DE MÁQUINAS 98/37/CE
DIRETTIVA DE BAJA TENSIONE 73/23/CEE - 93/68/CEE
DIRETTIVA DE COMPATIBILIDAD ELECTROMAGNETICA 89/336/CEE - 92/31/CEE
DIRETTIVA R&TTE 1999/5/CE

Los productos objeto de esta declaración están fabricados respetando las siguientes normas armonizadas:

EN 292 PARTE 1^a Y 2^a SEGURIDAD DE LAS MÁQUINAS.
EN 12453 CIERRES INDUSTRIALES, COMERCIALES ...
EN 12445 CIERRES INDUSTRIALES, COMERCIALES ...
EN 60335 - 1 SEGURIDAD DE LOS APARATOS PARA USO DOMESTICO...
EN 60204 - 1 SEGURIDAD DE LAS MÁQUINAS.
EN 50081 - 1 E 2 COMPATIBILIDAD ELECTROMAGNETICA.
EN 50082 - 1 E 2 COMPATIBILIDAD ELECTROMAGNETICA.

AVVERTENZA IMPORTANTE!

Está prohibido hacer uso de el/los producto/s, objeto de la presente declaración antes de completarlo/s y/o incorporarlo/s en total conformidad a las disposiciones de la Directiva de Máquinas 98/37/CE.

Firma de los Representantes

RESPONSABLE TÉCNICO
Sr. Gianni Michjelan

PRESIDENTE
Sr. Paolo Menuzzo

Documentación técnica específica de los productos está disponible previa petición

Tutti i dati sono stati controllati con la massima cura. Non ci assumiamo comunque alcuna responsabilità per eventuali errori od omissioni.

All data checked with the maximum care. However, no liability is accepted for any error or omission.

Todos los datos se han controlado con la máxima atención. No obstante no nos responsabilizamos de los posibles errores u omisiones.



ASSISTENZA TECNICA
NUMERO VERDE
800 295830
WEB
www.came.it
E-MAIL
info@came.it



CAME LOMBARDIA S.R.L. COLOGNO M. (MI)
☎ (+39) 02 26708293 ☎ (+39) 02 25490288
CAME SUD S.R.L. NAPOLI
☎ (+39) 081 7524455 ☎ (+39) 081 7529109
CAME (AMERICA) L.L.C. MIAMI (FL)
☎ (+1) 305 5930227 ☎ (+1) 305 5939823
CAME AUTOMATISMOS S.A. MADRID
☎ (+34) 091 5285009 ☎ (+34) 091 4685442
CAME BELGIUM NU-SA LESSINES
☎ (+32) 068 333014 ☎ (+32) 068 338019

CAME FRANCE S.A. NANTERRE CEDEX (PARIS) ☎ (+33) 01 46130505 ☎ (+33) 01 46130500
CAME GMBH KORNTAL BEI (STUTTGART) ☎ (+49) 07 11839590 ☎ (+49) 07 118395925
CAME GMBH SEEFELD BEI (BERLIN) ☎ (+49) 03 33988390 ☎ (+49) 03 339885508
CAME PL SP.ZO.O WARSZAWA ☎ (+48) 022 8365076 ☎ (+48) 022 8369920
CAME UNITED KINGDOM LTD NOTTINGHAM ☎ (+44) 01159 210430 ☎ (+44) 01159 210431