

**Scheda QUADRICANALE**  
*FOUR CHANNEL board*  
**Carte QUADRICANAL**  
*Grundplatine-VIERKANAL*  
**Tarjeta CUADRICANAL**  
*VIER-KANAALSPRINT*

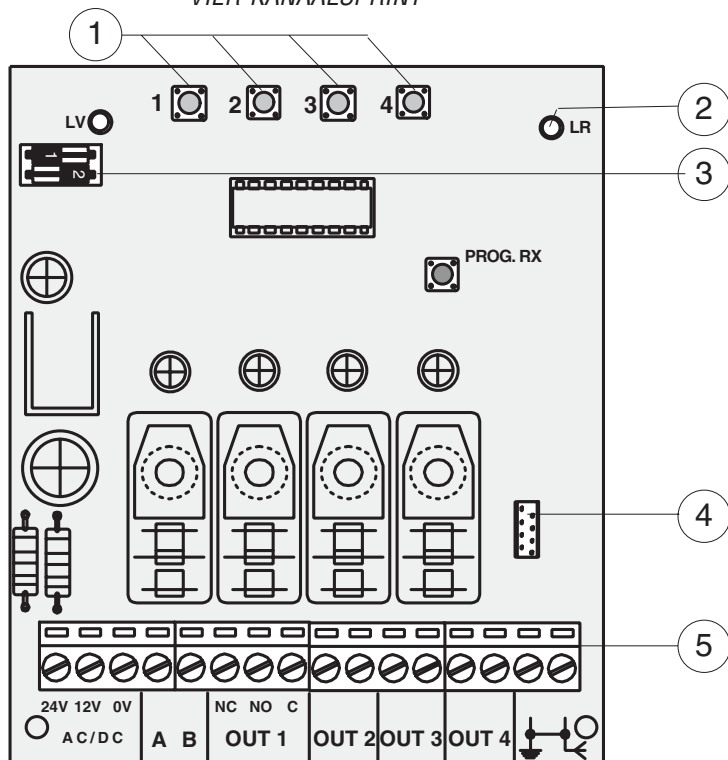

ALIMENTAZIONE <i>POWER SUPPLY</i>	ASSORBIMENTO <i>CURRENT</i>
ALIMENTATION <i>STROMVERSORGUNG</i>	ABSORPTION <i>STROMAUFNAHME</i>
ALIMENTACION <i>VOEDING</i>	ABSORBENCIA <i>VERBRUIK</i>
24V a.c.	70 mA max (relè ON)
12V a.c.	150 mA max (relè ON)
24V d.c.	60 mA max (relè ON)
12V d.c.	60 mA max (relè ON)

**Tab. A**

FREQUENZA/MHz <i>FREQUENCY/MHz</i>	SCHEDA RADIOFREQUENZA <i>RADIO FREQUENCY BOARD</i>
FREQUENZA/MHz <i>FREQUENZ/MHz</i>	CARTE RADIO FRÉQUENCE <i>FUNKFREQUENZ-PLATINE</i>
FREQUENCIA/MHz <i>FREQUENTIE/MHz</i>	TARJETA RADIOFRECUENCIA <i>FREQUENTIEPRINT</i>
FM 26.995	AF130
FM 30.900	AF150
FM 26.995	AF26
AM 30.900	AF30
AM 433.92	AF43S - AF43SM

**ITALIANO**

**COMPONENTI PRINCIPALI  
SCHEDA**

- 1) Pulsanti di memorizzazione
- 2) Led di segnalazione
- 3) Dip-switch selezione funzioni
- 4) Innesto per scheda radiofrequenza AF (vedi tab. A)
- 5) Morsettiere per collegamenti

**ENGLISH**

**MOTHERBOARD MAIN  
COMPONENTS**

- 1) Buttons for storing
- 2) Signal Led
- 3) Function selection dip-switch
- 4) Socket for radiofrequency AF board (see tab. A)
- 5) Terminal boards for connections

**FRANÇAIS**

**PRINCIPAUX COMPOSANTS DU  
MODULE**

- 1) Boutons-poussoirs de mémorisation
- 2) Led de signalisation
- 3) Dip-switch sélection fonctions
- 4) Branchement pour carte radiofréquence AF (voir tab. A)
- 5) Plaque à bornes pour les branchements

**DEUTSCH**

**HAUPTKOMPONENTEN DER  
GRUNDPLATINE**

- 1) Speichertasten
- 2) Anzeige-Led Speicherung
- 3) Funktionswahl Dip-Switch
- 4) Steckanschluß Funkfrequenz-Platine AF (siehe Tab. A)
- 5) Anschluss-Klemmenleiste

**ESPAÑOL**

**COMPONENTES PRINCIPALES DE  
LA TARJETA**

- 1) Teclas de memorización
- 2) Led de señal
- 3) Dip-switch selección funciones
- 4) Conexión para tarjeta radiofrecuencia AF (ver tab. A)
- 5) Cajas de bornes para conexiones

**NEDERLANDS**

**BELANGRIJKE  
HOOFDCOMPONENTEN**

- 1) Geheugen druktoetsen
- 2) Signaal Led
- 3) Functie selectie dip-switch
- 4) Voetje voor frequentieprintje (zie tabel)
- 5) Aansluitingsklemmen

**ITALIANO****INSTALLAZIONE**

Installare la scheda di comando presente all'interno del contenitore, garantito 24 mesi salvo manomissioni, in ABS da esterno con grado di protezione IP54, in un punto desiderato, posizionandola il più alto possibile.

**ENGLISH****INSTALLATION**

Install the command board inside the container, guaranteed 24 months safe from mishandling, made of ABS for external use with IP54 protection level, in a desired point, positioning it as high as possible.

**FRANÇAIS****INSTALLATION**

Installer la carte de commande qui se trouve dans le boîtier (garantie 24 mois sauf altérations) en ABS pour extérieur avec degré de protection IP54, en un point voulu, en la plaçant le plus haut possible.

**DEUTSCH****INSTALLATION**

Die im Inneren des Behälters befindliche Steuerschaltkarte, außen in ABS mit Schutzgrad IP54, an der gewünschten Stelle so hoch wie möglich installieren. Dieselbe hat, abgesehen von Verletzungen, eine Garantie von 24 Monaten.

**ESPAÑOL****INSTALACIÓN**

Instale la tarjeta de mando que se encuentra adentro de la caja de ABS para exteriores con clase de protección IP54, con 24 meses de garantía salvo alteraciones, en un punto deseado, colocándola lo más alta posible.

**NEDERLANDS****INSTALLATIE**

Installeer de stuurprint, die gemonteerd is in een buitenbehuizing van ABS, Op de gekozen plaats. Gelieve zo hoog mogelijk te installeren. Garantie 24 maanden behalve bij misbruik.

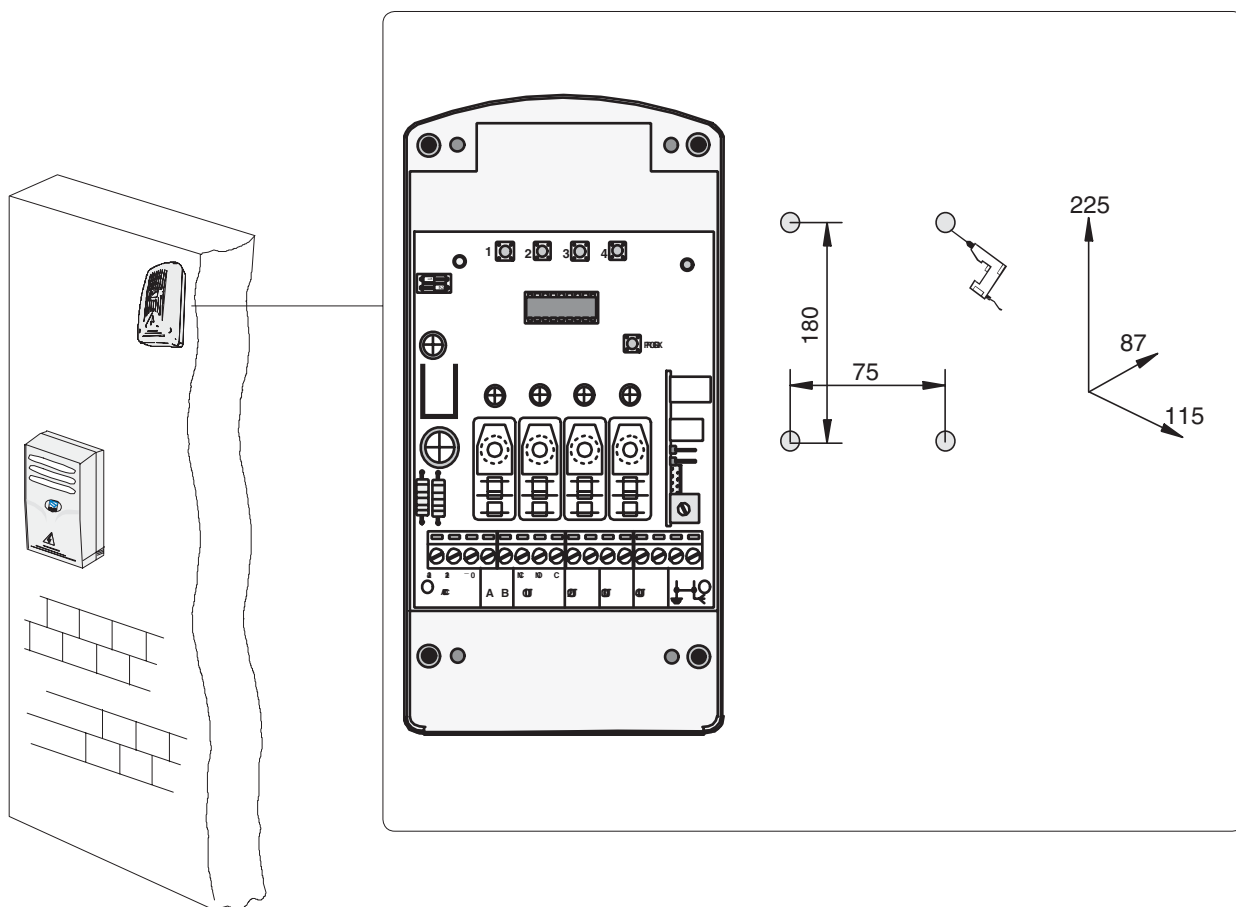

**ITALIANO****COLLEGAMENTO ELETTRICO**

-Effettuare i collegamenti del dispositivo come da schema :

-per ottenere la funzione di "sola apertura" collegare i morsetti "C" e "N.O." della scheda comando ai morsetti "2-3" del quadro CAME; collegare invece sui morsetti "2-7" per ottenere la funzione di "apre-chiude" con inversione.

N.B. In caso di alimentazione d.c. del dispositivo, rispettare le polarità (+ / -).

**ENGLISH****ELECTRICAL CENNECTIONS**

-Wire the system as shown on the diagram:

-to obtain "opening only" operation, connect terminals "C" and "N.O." on the control card to terminals 2-3 on the CAME control panel.

To obtain "open-close with reversal" operation, connect terminals "N.O." and "C" on the control card to terminals 2-7 on the CAME control panel.

NB: If the unit is powered d.c., be sure to respect the polarity (+ / -).

**FRANÇAIS****RACCORDEMENT ELECTRIQUE**

-Réaliser les raccordements du dispositif de la manière indiquée dans le schéma:

-pour obtenir la fonction "uniquement ouverture", relier les bornes "C" et "N.O." de la carte de commande aux bornes "2-3" de l'armoire de commande CAME. Par contre si on désire obtenir la fonction "ouverture-fermeture" avec inversion, les bornes devront être reliées aux bornes "2-7".

N.B. Si le dispositif est alimenté en d.c., respecter la polarité (+/-).

**DEUTSCH****ELECTRISCHER ANSCHLUSS**

-Die Anschlüsse der Vorrichtung dem elektrischen Schaltplan entsprechend ausführen:

-für die Funktion "nur Öffnen", die Klemmen "C" und "N.O." der Steuerplatine mit den Klemmen "2-3" der CAME-Steuerung verbinden; bzw. für die Funktion "Öffnen- Schließen" mit Sicherheitsrücklauf, mit den Klemmen "2-7" verbinden.

Hinweis: Wenn die Vorrichtung mit Gleichstrom versorgt wird, ist die Polarität (+/-) zu beachten.

**ESPAÑOL****CONEXION ELECTRICA**

-Efectuar las conexiones del dispositivo como indica el esquema:

-para obtener la función de "solo apertura" conectar los bornes "C" y "N.O." de la tarjeta de mando a los bornes "2-3" del cuadro CAME, o a los bornes "2-7" para obtener la función de "abre-cierra" con inversión.

Nota: en caso de alimentación d.c. del dispositivo, respetar las polaridades (+/-).

**NEDERLANDS****ELEKTRISCHE AANSLUITING**

-Bekabel het systeem zoals aangegeven op het diagram.

-om enkel "openen" te verkrijgen, sluit de klemmen "C" en "N.O." van deze print aan op de klemmen 2-3 van de CAME stuurkast.

-om "openen en sluiten" te verkrijgen, sluit de klemmen "C" en "N.O." van deze print aan op de klemmen 2-7 van de CAME-stuurkast.

NB: Wanneer het om een DC stuurkast gaat, gelieve dan de polariteit (+/-) te respecteren.

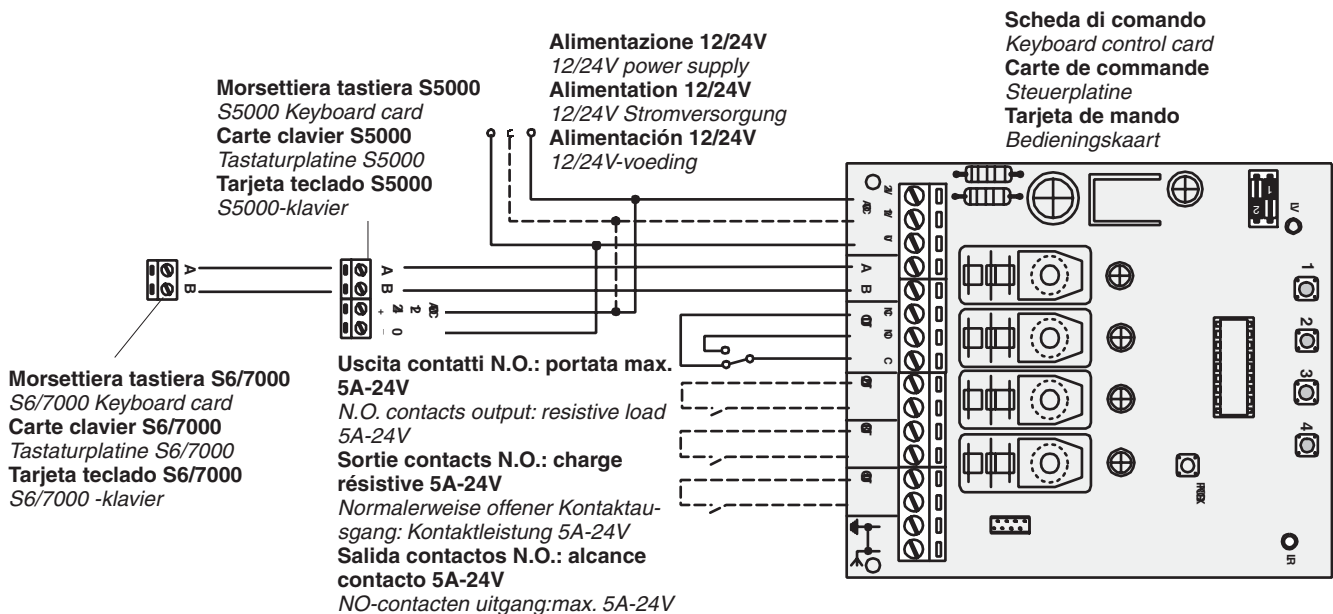

**ITALIANO****CODIFICA**

A collegamenti effettuati:

- 1) digitare il codice desiderato sulla tastiera senza intervalli superiori a 10 secondi tra una cifra e l'altra (in caso contrario l'operazione di codifica si annulla e va ripetuta);
- 2) premere il tasto (E) sulla tastiera;
- 3) memorizzare il codice relativo all'uscita OUT1 premendo il pulsante CH1;
- 4) ripetere la procedura per le uscite OUT2, OUT3 e OUT4 utilizzando un codice diverso per ciascuna uscita, e memorizzare premendo il relativo pulsante (CH2, CH3 o CH4); in queste uscite si ha sempre un impulso di 1 secondo.

**ENGLISH****CODING**

After the unit has been wired:

- 1) use the keyboard to program the personal code desired; when entering the code, do not wait more than 10 seconds between one digit and another (if this period is exceeded, the programming operation will be cancelled and must be repeated).
- 2) press the (E) key on the keyboard;
- 3) press the CH1 data storage button on the keyboard controlcard to store the code;
- 4) repeat the procedure for OUT2, OUT3 and OUT4 outputs using a different code for each output, and save the settings by pressing the appropriate button (CH2, CH3 or CH4); these outputs always emit a one-second impulse.

**FRANÇAIS****CODAGE**

Lorsque les raccordements ont été effectués:

- 1) composer le code désiré en veillant à ce qu'il n'y ait pas d'intervalles supérieurs à 10 sec. entre deux chiffres (dans le cas contraire, l'opération de codage s'annule et il faudra la répéter);
- 2) appuyer sur la touche (E) du clavier;
- 3) appuyer sur le bouton de mise en mémoire de la carte de commande du clavier;
- 4) répéter la procédure pour les sorties OUT2, OUT3 et OUT4 en utilisant un code différent pour chaque sortie et mémoriser en appuyant sur le bouton correspondant (CH2, CH3 ou CH4); il y a toujours une impulsion d'une seconde pour ces sorties.

**DEUTSCH****CODIERUNG**

Nach Ausführung aller Anschlüsse:

- 1) den gewünschten Code eingeben, dabei aber nie mehr als 10 sec. zwischen der Eingabe der einzelnen Ziffern verstreichen lassen, da sonst der Codierungsvorgang unterbrochen wird und nochmals wiederholt werden muß;
- 2) Taste (E) auf der Tastatur;
- 3) dann die Speicher-taste auf der Tastatur-Steuerplatine zur Speicherung des Codes drücken;
- 4) Die Einstellungen für die Ausgänge OUT2, OUT3 und OUT4 wiederholen und dabei für jeden Ausgang einen anderen Code verwenden. Den entsprechenden Knopf zum Abspeichern drücken (CH2, CH3 oder CH4). Der Impuls auf diesen Ausgängen liegt immer bei 1 Sekunde.

**ESPAÑOL****CODIFICACIÓN**

Una vez efectuadas las conexiones:

- 1) teclear el código deseado, a intervalos inferiores a 10 seg. entre una y otra cifra (en caso contrario la operación de codificación se anula y se tiene que repetir);
- 2) pulsar la tecla (E) en el teclado;
- 3) pulsar la tecla de memorización en la tarjeta de mando del teclado para la memorización del código;
- 4) repita el procedimiento para las salidas OUT2, OUT3 y OUT4 utilizando un código diferente para cada salida, y memorice pulsando el botón respectivo (CH2, CH3 o CH4); en dichas salidas se produce siempre un impulso de 1 segundo.

**NEDERLANDS****CODERING**

Na de bekabeling van het toestel:

- 1) moet men vanop het klavier de gewenste kode intoetsen. Men moet zorgen dat er niet meer dan 10 seconden zijn tussentwee cijfers (wanneer deze tijd overschreden wordt moet de programmatie herbegonnen worden).
- 2) Druk op de (E) toets van het klavier;
- 3) daarna op de geheugen toets van de stuurprint.
- 4) Herhaal deze procedure voor de uitgangen OUT 2, OUT 3 en OUT 4 door gebruik te maken van een verschillende code voor elke uitgang en memoriseer deze door op de bijhorende knop te drukken (CH2, CH3 of CH4). Er is steeds een impuls van 1 sec. voor deze uitgangen.

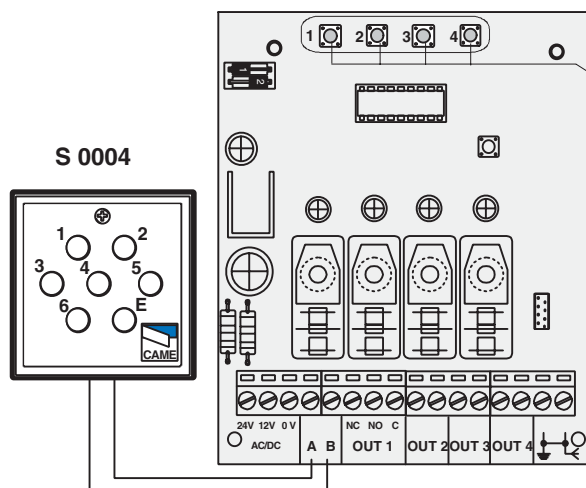

**Pulsanti memorizzazione codice**  
Code storage buttons  
**Boutons-poussoirs de mémorisation code**  
Code-Speichertasten  
**Teclas memorización código**  
Geheugen toetsen

**ITALIANO****FUNZIONAMENTO**

-Digitare il codice memorizzato (la logica di comando consente fino a 5 errori di codifica e poi il dispositivo si disattiva per circa 1 minuto);  
 -Premere il tasto E sulla tastiera.  
N.B.: con funzionamento monostabile, mantenere premuto il pulsante (E) per il tempo desiderato.

**ENGLISH****OPERATION**

-Enter the saved code (the control logic allows up to 5 errors when entering the code, after which the unit will shut down for about a minute);  
 -Press key E on the keyboard.  
N.B.: When the "Monostable" function is activated, hold down the pushbutton (E) for the desired time.

**FRANÇAIS****FONCTIONNEMENT**

-Saisir le code mémorisé (la logique de commande permet jusqu'à 5 erreurs de codage puis le dispositif se désactive pendant environ 1 minute);  
 -Appuyer sur la touche E sur le clavier.  
N.B.: avec fonctionnement avec Monostable, maintenir appuyé le bouton-poussoir (E) pendant le temps désiré.

**DEUTSCH****FUNKTION**

-Den gespeichert Code über die Tastatur eingeben (die Steuerlogik gestattet max.5 Codierfehler, danach schaltet sich die Vorrichtung ca. 1 Minute lang ab);  
 -Taste E auf der Tastatur drücken.  
 Hinweis: Bei Funktion "Bedienung vom Steuerpult" die Taste (E) bis zur gewünschten Toröffnung gedrückt halten.

**ESPAÑOL****FUNCIONAMIENTO**

-Teclear el código memorizado (la lógica de mando permite hasta 5 errores de codificación, posteriormente el dispositivo se desactiva durante aprox. 1 minuto);  
 -Pulsar la tecla E en el teclado.  
Nota: con funcionamiento a hombre presente, mantener pulsada la tecla (E) durante el tiempo deseado.

**NEDERLANDS****WERKING**

-Vorm uw code wanneer bij het ingeven van de kode 5 maal de verkeerde kode wordt ingegeven zal het systeem ongeveer 1 minuut niet werken.  
 -Druk op de E-toets.  
 N.B.: Bij het gebruik van de "dode man"-functie druk dan op de E-toets zolang men wenst.

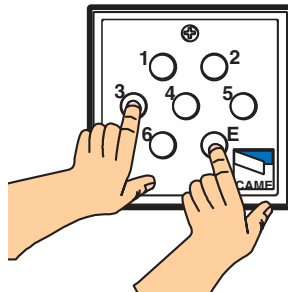
**ITALIANO****SELEZIONE FUNZIONI**

Agire sul Dip-switch per ottenere le seguenti funzioni.  
 N.B.: le impostazioni agiscono solamente sull'uscita OUT4.

**ENGLISH****FUNCTION SELECTION**

The dip-switch is used to select the following functions.  
 N.B.: the settings works only on OUT4 output.

**FRANÇAIS****SÉLECTION FONCTION**

Agir sur le dip-switch afin d'obtenir les fonctions suivantes.  
 N.B.: les réglages n'agissent que sur la sortie OUT4.

**DEUTSCH****FUNKTIONSWAHL**

Über den Dip-Switch können folgende Funktionen eingestellt werden.  
 Hinweis: die Einstellungen gelten nur für Ausgang OUT4.

**ESPAÑOL****SELECCIÓN FUNCIONES**

Actuar en el Dip-switch para obtener las siguientes funciones.  
 N.B.: las configuraciones actúan sólo en la salida OUT4

**NEDERLANDS****FUNCTIE INSTELLING**

De dip-switch geeft de volgende mogelijkheden.  
 N.B.: Bij de 4- kanaalskaart zijn deze functies enkel geldig voor uitgang OUT 4.

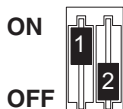

**MONOSTABILE**  
 MONOSTABLE  
 MONOSTABLE  
 MONOSTABIL  
 MONOESTABLE  
 MONOSTABIEL

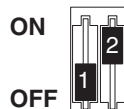

**BISTABILE**  
 BISTABLE  
 BISTABLE  
 BISTABIL  
 BIESTABLE  
 BISTABIEL



**IMPULSO un secondo**  
 One second IMPULSE  
 IMPULSION une seconde  
 1-sekund. IMPULS  
 IMPULSO 1 segundo  
 IMPULS 1 seconde

**ITALIANO****RADIOCOMANDO**

E' possibile attivare l'uscita OUT1 tramite l'uso di un radiocomando CAME.

Attivazione del radiocomando:

-inserire una scheda di radiofrequenza AF (vedi tabella pag.1);  
 -codificare il trasmettitore (vedi relativo foglio istruzioni);  
 -tenere premuto sulla scheda comando il tasto RX PROG; il LED rosso (LR) inizierà a lampeggiare; al commutarsi in "sempre acceso" del LED inviare un segnale con il trasmettitore: il LED riprenderà a lampeggiare, comunicando poi l'avvenuta memorizzazione rimanendo acceso; rilasciare quindi il pulsante di memorizzazione RX PROG.

**ENGLISH****RADIO CONTROL**

It is possible to activate the OUT1 output via a CAME wireless control.

Activating radio remote control:

-install a radio frequency card model AF (see table on page 1);  
 -program the code on the transmitter (see the relative instruction sheet);  
 -hold down the RX PROG key on the control card. The red LED (LR) will now begin to flash. When the red LED lights up steadily, send a signal with the transmitter. At this point, the LED will again begin to flash and then light up steadily, which indicates that the code has been stored. Now, release the RX PROG code storage key.

**FRANÇAIS****RADIOCOMMANDE**

On peut activer la sortie OUT1 à l'aide d'une radiocommande CAME.

Activation de la radiocommande:

-introduire une carte de radiofréquence AF (voir tableau page1);  
 -coder l'émetteur (voir feuille d'instructions correspondante);  
 -maintenir appuyée la touche RX PROG sur la carte commande; la LED rouge (LR) commence à clignoter puis, quand le clignotement cesse et que la LED reste allumée de manière fixe, envoyer un signal avec l'émetteur. La LED recommence à clignoter puis elle redevient fixe indiquant ainsi que la mémorisation a été effectuée. Relâcher ensuite le bouton-poussoir de mémorisation RX PROG.

**DEUTSCH****FUNKSTEUERUNG**

Der Ausgang 1 kann mithilfe einer Fernbedienung von CAME mit Radiofrequenz aktiviert werden.

Zuschalten der funkfernsteuerung:

-AF-Funkfrequenzplatine einfügen (siehe Tabelle auf Seite 1);  
 -Funksender-Codierung durchführen (siehe entsprechende Anleitung);  
 -Die auf der Steuerplatine befindliche Taste RX PROG gedrückt halten. Die rote LED (LR) beginnt zu blinken. Wenn die LED zu blinken aufhört und "permanent" aufleuchtet, mittels Funksender einen Steuerimpuls geben. Die LED beginnt wieder zu blinken und zeigt dann durch permanentes Aufleuchten die erfolgte Speicherung an. Die Speichertaste RX PROG wieder loslassen.

**ESPAÑOL****MANDO A DISTANCIA**

Es posible activar la salida OUT1 usando un radiocontrol CAME.

Activación del mando a distancia:

-introducir una tarjeta de radiofrecuencia AF (ver tabla pág.1);  
 -codificar el transmisor (ver la correspondiente hoja instrucciones);  
 -mantener pulsada en la tarjeta de mando la tecla RX PROG; el LED rojo (LR) empieza a parpadear; con el LED en condición de "siempre encendido" enviar una señal con el transmisor; el LED vuelve a parpadear comunicando que la memorización se ha efectuado, y permanece encendido; soltar la tecla de memorización RX PROG.

**NEDERLANDS****RADIO BEDIENING**

Enkel uitgang OUT1 op de 4-kanaalskaart S0004 kan op afstand bediend worden door een zender (optie).

Activering van de afstandsbediening:

-Plug het radiofrequentieprintje model AF in (zie tabel pag.1)  
 -Programmeer de code in de zender ( zie de zender instructies)  
 -Hou de RX-prog. toets ingedrukt op de stuurprint. De rode LED (LR) zal beginnen te knipperen. Bij het branden van de rode LED moet men een signaal van de zender doorsturen. Vanop dit ogenblik zal de LED opnieuw beginnen te flitsen en bij het opnieuw branden is de codering gedaan en mag men de RX-code toets lossen.

**Pulsante memorizzazione codifica ricevitore**  
*Boutton controlling storage of code by receiver*  
**Bouton-poussoir mémorisation codage récepteur**  
*Speichertaste Empfänger-Codierung*  
**Tecla memorización codificación receptor**  
*Drukknop codering ontvanger*

**Led segnalazione codifica ricevitore**  
*Led wich signals that code has been stored by receiver*  
**Led signalisation codage récepteur**  
*Anzeige-LED für Empfänger-Codierung*  
**Led indicación codificación receptor**  
*Rode programmeringsLED*

**Scheda radiofrequenza**  
*Radiofrequency board*  
**Carte radiofréquence**  
*Funkfrequenz-Platine*  
**Tarjeta radiofrecuencia**  
*Radio frequentieprint*

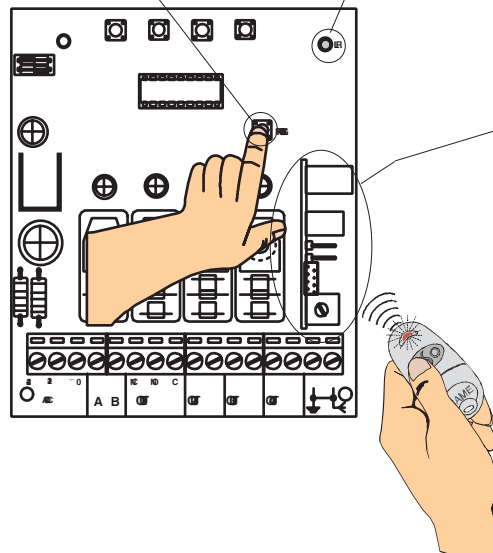

**ITALIANO****COLLEGAMENTO DI PIÚ SELETTORI**

É possibile collegare in parallelo fino a cinque selettori.

**ENGLISH****CONNECTION OF MORE THAN ONE SELECTOR**

Up to five selectors can be connected in parallel.

**FRANÇAIS****BRANCHEMENT DE PLUSIEURS SÉLECTEURS**

Il est possible de brancher en parallèle jusqu'à cinq sélecteurs.

**DEUTSCH****ANSCHLUß MEHRER CODETASTER**

Es können bis zu 5 Codeschlösser parallelgeschaltet werden.

**ESPAÑOL****CONEXION DE VARIOS SELETORES**

Se puede conectar en paralelo hasta 5 selectores.

**NEDERLANDS****AANSLUITINGEN VAN MEERDERE KLAVIEREN**

Het is mogelijk om maximaal 5 klavieren parrallel aan te sluiten.

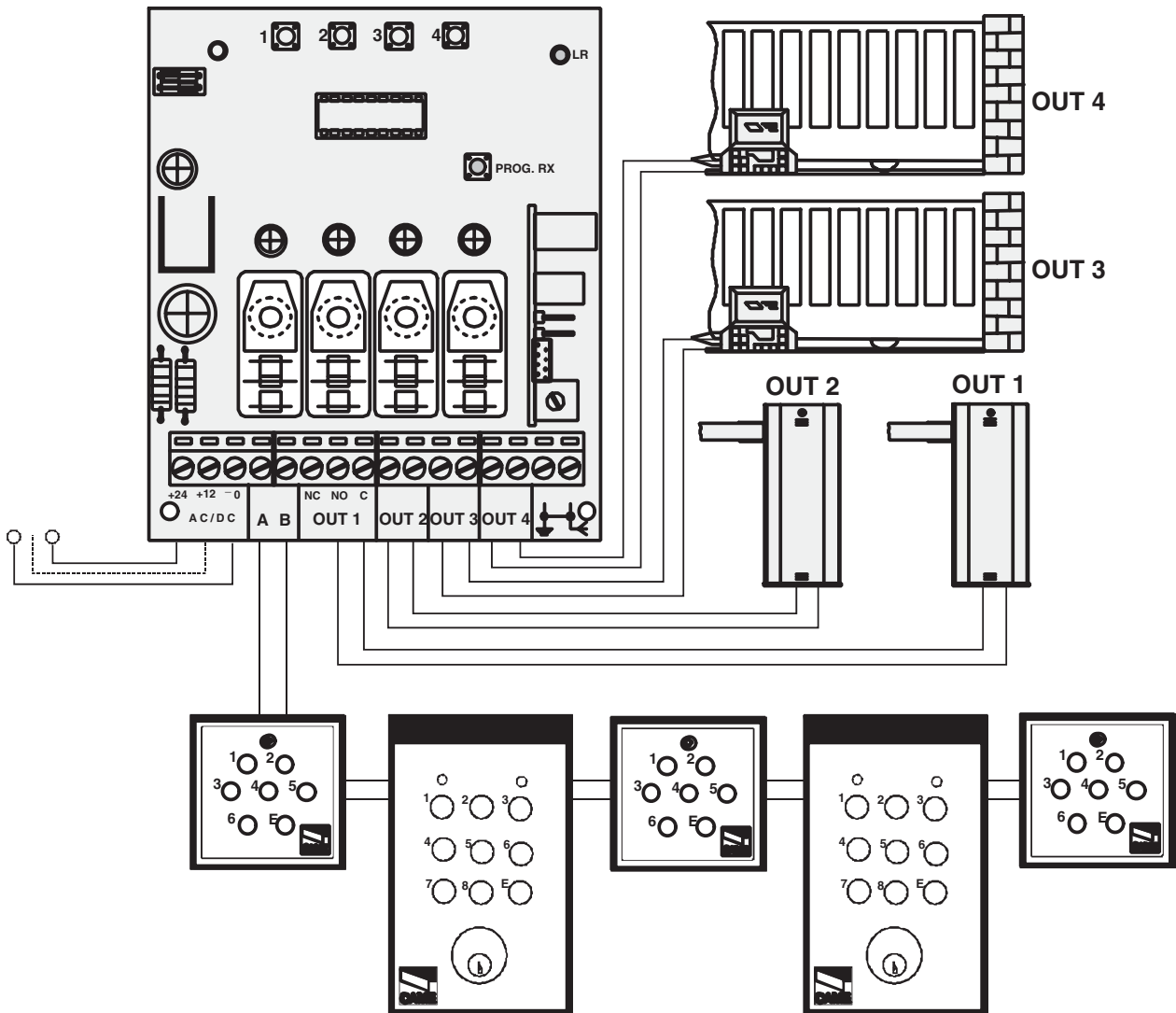

Tutti i dati sono stati controllati con la massima cura. Non ci assumiamo comunque alcuna responsabilità per eventuali errori od omissioni.

All data checked with the maximum care. However, no liability is accepted for any error or omission.

Toutes les données ont été contrôlées très soigneusement. Nous n'assumons de toute façon aucune responsabilité pour les erreurs ou omissions éventuelles.

Die Daten wurden mit höchster Sorgfalt geprüft. Für eventuelle Fehler oder Auslassungen übernehmen wir keine Haftung.

Todos los datos se han controlado con la máxima atención. No obstante no nos responsabilizamos de los posibles errores u omisiones.

De gegevens in deze handleiding werden zorgvuldig gecontroleerd. Wij zijn niet verantwoordelijk voor eventuele drukfouten.



® ASSISTENZA TECNICA  
NUMERO VERDE  
☎ 800 295830  
WEB  
[www.came.it](http://www.came.it)  
E-MAIL  
[info@came.it](mailto:info@came.it)



**CAME CANCELLI AUTOMATICI S.P.A.**

Dossone di Casier (TREVISO)

☎ (+39) 0422 4940 ☎ (+39) 0422 4941

**CAME LOMBARDIA S.R.L.** COLOGNO M. (MI)

☎ (+39) 02 26708293 ☎ (+39) 02 25490288

**CAME SUD S.R.L.** NAPOLI

☎ (+39) 081 7524455 ☎ (+39) 081 7529109

**CAME (AMERICA) L.L.C.** MIAMI (FL)

☎ (+1) 305 5938798 ☎ (+1) 305 5939823

**CAME AUTOMATISMOS S.A.** MADRID

☎ (+34) 091 5285009 ☎ (+34) 091 4685442

**CAME BELGIUM** LESSINES

☎ (+32) 068 333014 ☎ (+32) 068 338019

**CAME FRANCE S.A.** NANTERRE CEDEX (PARIS)

☎ (+33) 01 46130505 ☎ (+33) 01 46130500

**CAME GMBH** KORNTAL BEI (STUTTGART)

☎ (+49) 07 15037830 ☎ (+49) 07 150378383

**CAME GMBH** SEEFELD BEI (BERLIN)

☎ (+49) 03 33988390 ☎ (+49) 03 339885508

**CAME PL SP.ZO.O** WARSZAWA

☎ (+48) 022 8365076 ☎ (+48) 022 8369920

**CAME UNITED KINGDOM LTD** NOTTINGHAM

☎ (+44) 0115 9210430 ☎ (+44) 0115 9210431