

119RID158

BRACCIO DRITTO FLEX / FLEX STRAIGHT ARM / BRAS DROIT FLEX / GERADER ARM FLEX / BRAZO RECTO FLEX

ASSI & INGOMBRI | CENTRE LINES AND EXTERNAL DIMENSIONS | AXES ET ENCOMBREMENTS | ACHSEN & ABMESSUNGEN | EJES Y DIMENSIONES MÁXIMAS

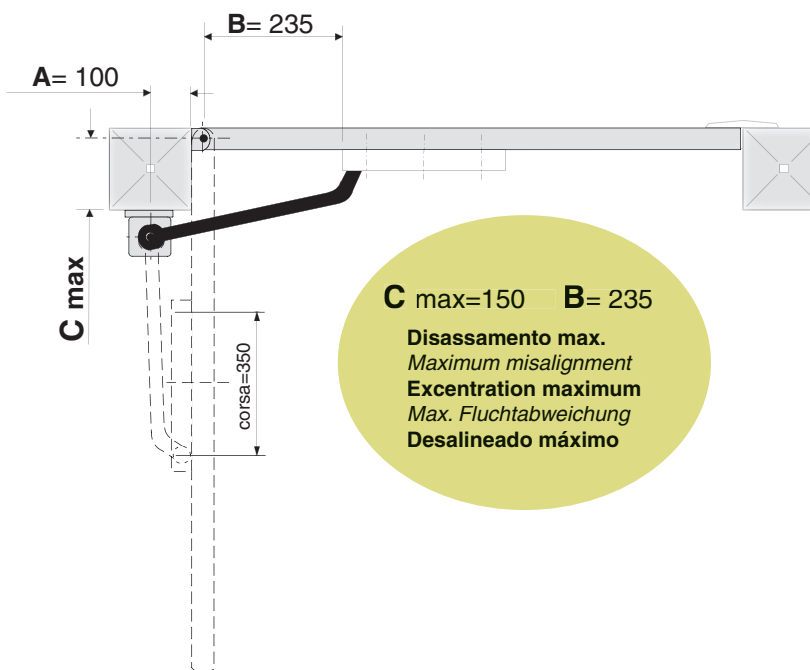
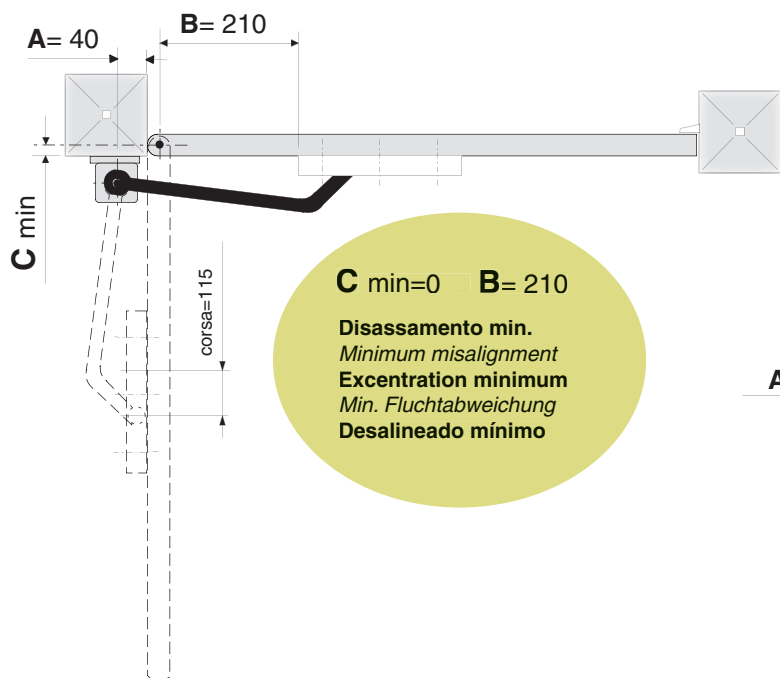

LARGHEZZA ANTA	PESO ANTA
GATE WING WIDTH	GATE WING WEIGHT
LARGEUR VANTAIL	POIDS VANTAIL
TORFLÜGELBREITE	TORFLÜGELGEWICHT
ANCHO PUERTA	PESO PUERTA
m.	Kg.
0,80	150
1,20	125
1,60	100
A	C
40÷100	0÷150

Guida di scorrimento braccio diritto
Travel guide for straight arm
Glissière de coulissement bras droit
Führungsschiene für geraden Arm
Guía de deslizamiento brazo recto

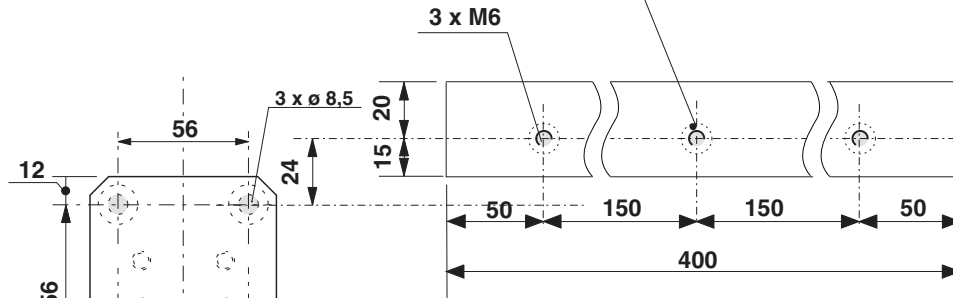

Flangia attacco motoriduttore
Gear motor mounting flange
Bride de raccord du motoréducteur
Getriebemotorbefestigungs-Flansch
Brida anclaje motorreductor

Descrizione fasi - Steps description - Description des phases - Beschreibung der Montagevorgänge - Descripción fases

1 Tracciare gli assi e gli ingombri dell'insieme tenendo conto dello schema a pag. 2, quindi fissare la flangia di ancoraggio del motoriduttore al muro o al pilastro.

1 Trace the axes and the dimensions of the assembly, taking account of the diagrams on page 2; then secure the anchoring flange of the gearmotor to the wall or to the pillar.

1 Tracer les axes et les encombrements de l'ensemble en tenant compte des schémas à la page 2 et fixer la bride d'ancrage du motoréducteur au mur ou au pilier.

1 Die Achsen und den Raumbedarf der Einheit festlegen und dabei die Pläne auf Seite 2 berücksichtigen; danach den Verankerungsflansch des Getriebemotors an der Wand oder am Pfeiler befestigen.

1 Marque los ejes y las dimensiones del conjunto teniendo en cuenta los esquemas de pág.2, entonces fije la brida de sujeción del motorreductor a la pared o al pilar

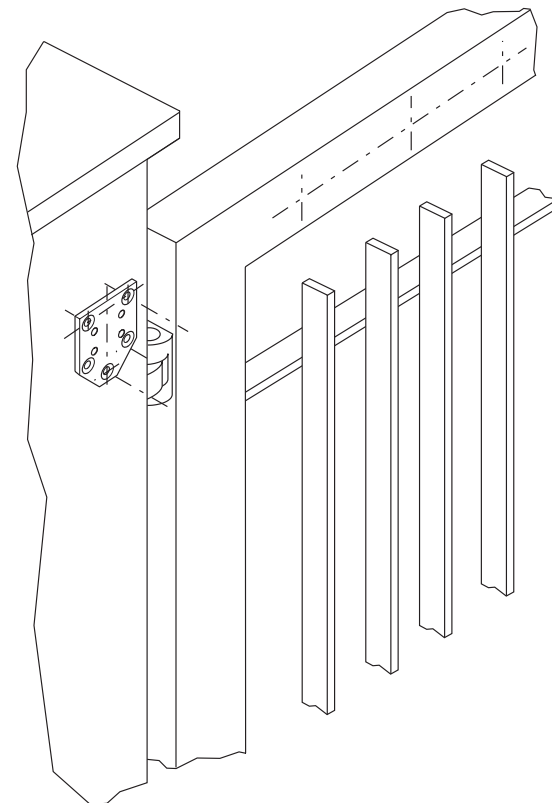

2 Fissare la guida di scorrimento all'anta e inserire il braccio dritto.

2 Secure the runner to the wing and insert the straight arm.

2 Fixer le rail de guidage au vantail et monter le bras droit.

2 Die Laufschiene am Türflügel befestigen und den geraden Arm einführen.

2 Fije la guía de deslizamiento a la hoja e introduzca el brazo recto.

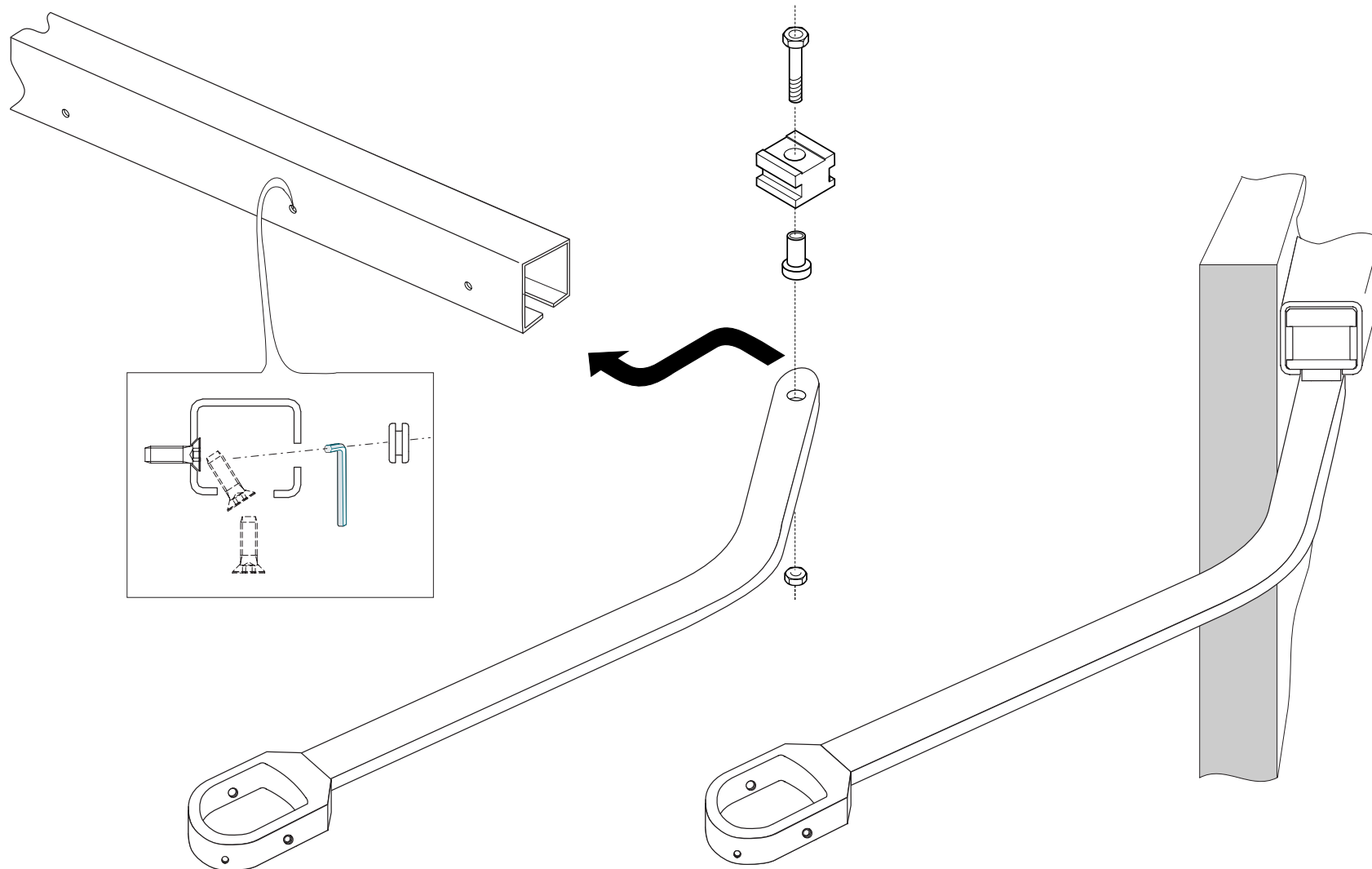

5 Assemblare il braccio diritto (D) alla boccia intermedia solidale all'albero del motoriduttore e fissare il braccio tramite i grani M8 (C) e M4 (E);

5 Assemble the straight arm (D) to the intermediate bushing integral to the gearmotor shaft, and secure the arm with grub-screws M8 (C) and M4 (E);

5 Assembler le bras droit (D) à la douille intermédiaire solidaire de l'arbre du motoréducteur et fixer le bras à l'aide des vis sans tête M8 (C) et M4 (E) ;

5 Den geraden Arm (D) an die fest mit der Getriebemotorwelle verbundenen Zwischenbüchse montieren und den Arm mit den Stiften M8 (C) und M4 (E) befestigen;

5 Ensamble el brazo recto (D) al casquillo intermedio solidario al árbol del motorreductor y fije el brazo con los tornillos sin cabeza M8 (C) y M4 (E);

