

**REGOLAZIONE DF**

DF ADJUSTMENT

RÉGLAGE DF

DF-EINSTELLUNG

REGULACIÓN DF

DF INSTELLING

**ITALIANO**

- 1) Fissare la costola e regolare la tensione della fune sul meccanismo attraverso la vite di regolazione.
- 2) Verificare il corretto posizionamento del microinterruttore del contatto N.C..
- 3) Per una corretta regolazione, verificare che il meccanismo intervenga dopo una deformazione di circa 20 mm.

**DEUTSCH**

- 1) Den Steg befestigen und mit der Einstellschraube die Seilspannung auf dem Mechanismus regulieren.
- 2) Die korrekte Positionierung des N.C.-Kontaktmikroschalters überprüfen.
- 3) Für eine korrekte Einstellung überprüfen, daß der Mechanismus nach einer Verformung von ca. 20 mm.

**ENGLISH**

- 1) Fix the safety rib and adjust the cable tension, on the mechanism with the adjusting screw.
- 2) Check the correct positioning of the N.C. contact microswitch.
- 3) For a correct adjustment, check that the mechanism is activated after a deformation of around 20 mm.

**ESPAÑOL**

- 1) Fije la goma sensible y regule la tensión del cable en el mecanismo mediante el tornillo de regulación.
- 2) Controle el posicionamiento correcto del microinterruptor del contacto N.C..
- 3) Para una regulación correcta, controle que el mecanismo se active después de una deformación de alrededor de 20 mm.

**FRANÇAIS**

- 1) Fixer le bord mobile et régler la tension du câble sur le mécanisme à l'aide de la vis correspondante.
- 2) Vérifier si le microcontact du contact N.F. est bien placé.
- 3) Pour que le réglage soit correct, vérifier si le mécanisme intervient après une déformation d'environ 20 mm.

**NEDERLANDS**

- 1) Bevestig de ribbe en stel de spanning van de kabel op het mechanisme in via de stelschroef.
- 2) Controleer de correcte werking van de microschemelaar van het contact N.C. (normaal gesloten).
- 3) Om na te gaan of de instelling correct is moet u controleren of het mechanisme optreedt na een vervorming van 20 mm.

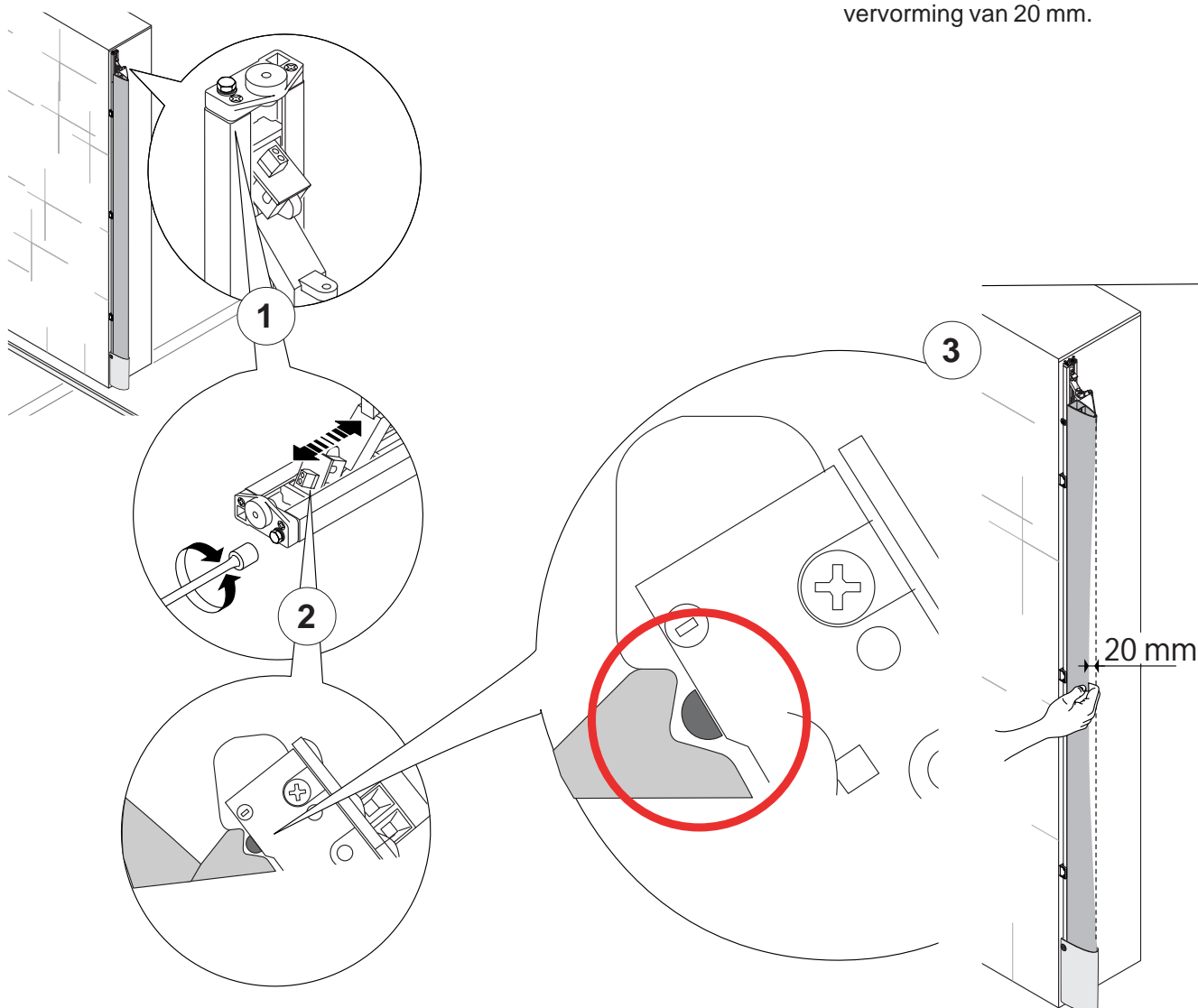

## ITALIANO

- 4) Fissare la vite per bloccare il meccanismo.
- 5) Nelle installazioni verticali, posizionare il gruppo microinterruttore verso l'alto.

## ENGLISH

- 4) Fix the screw to secure the mechanism.
- 5) In vertical installations, position the microswitch unit upward.

## FRANÇAIS

- 4) Fixer la vis pour bloquer le mécanisme.
- 5) S'il s'agit d'une installation verticale, placer le groupe microcontact vers le haut.

## DEUTSCH

- 4) Zur Blockierung des Mechanismus die Schraube befestigen.
- 5) Bei Vertikalinstallationen, die Mikroschaltergruppe nach oben hin positionieren.

## ESPAÑOL

- 4) Fije el tornillo para bloquear el mecanismo.
- 5) En las instalaciones verticales, sitúe el grupo microinterruptor hacia arriba.

## NEDERLANDS

- 4) Draai de blokkeringsschroef van het mechanisme vast.
- 5) Voor verticale installaties moet de eenheid met microscharelaar bovenaan geplaatst worden.

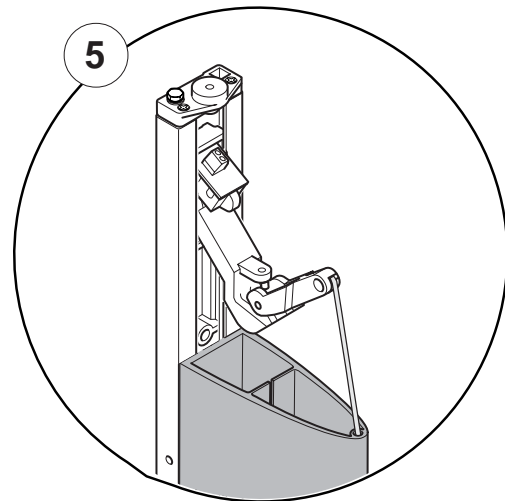
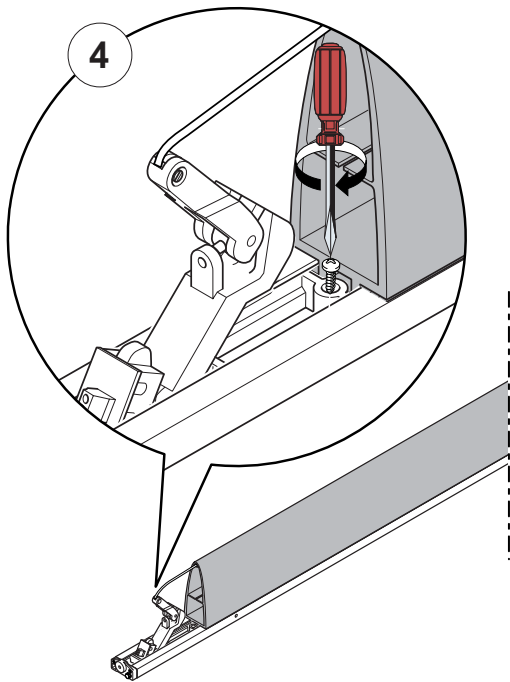

Tutti i dati sono stati controllati con la massima cura. Non ci assumiamo comunque alcuna responsabilità per eventuali errori od omissioni.

All data checked with the maximum care. However, no liability is accepted for any error or omission.

Toutes les données ont été contrôlées très soigneusement. Nous n'assumons de toute façon aucune responsabilité pour les erreurs ou omissions éventuelles.

Die Daten wurden mit höchster Sorgfalt geprüft. Für eventuelle Fehler oder Auslassungen übernehmen wir keine Haftung.

Todos los datos se han controlado con la máxima atención. No obstante no nos responsabilizamos de los posibles errores u omisiones.



ASSISTENZA TECNICA  
NUMERO VERDE  
800 295830  
WEB  
www.came.it  
E-MAIL  
info@came.it



**CAME LOMBARDIA S.R.L.** COLOGNO M. (MI)  
☎ (+39) 02 26708293 ☎ (+39) 02 25490288  
**CAME SUD S.R.L.** NAPOLI  
☎ (+39) 081 7524455 ☎ (+39) 081 7529109  
**CAME (AMERICA) L.L.C.** MIAMI (FL)  
☎ (+1) 305 593 8798 ☎ (+1) 305 593 9823  
**CAME AUTOMATISMOS S.A.** MADRID  
☎ (+34) 091 5285009 ☎ (+34) 091 4685442  
**CAME BELGIUM** LESSINES  
☎ (+32) 068 333014 ☎ (+32) 068 338019

**CAME FRANCE S.A.** NANTERRE CEDEX (PARIS)  
☎ (+33) 01 46130505 ☎ (+33) 01 46130500  
**CAME GMBH** KORNTAL MÜNCHINGEN BEI (STUTTGART)  
☎ (+49) 07150 37830 ☎ (+49) 07510 378383  
**CAME GMBH** SEEFELD BEI (BERLIN)  
☎ (+49) 03 33988390 ☎ (+49) 03 339885508  
**CAME PL SP.ZO.O** WARSZAWA  
☎ (+48) 022 8365076 ☎ (+48) 022 8369920  
**CAME UNITED KINGDOM LTD** NOTTINGHAM  
☎ (+44) 0115 9210430 ☎ (+44) 0115 9210431

**CAME CANCELLI AUTOMATICI S.P.A.**  
DOSSON DI CASIER (TREVISO)

☎ (+39) 0422 4940 ☎ (+39) 0422 4941